

OPERATION INSTRUCTIONS
MODE D'EMPLOI
BEDIENUNGSANLEITUNG
INSTRUCCIONES DE EMPLEO
ISTRUZIONI PER L'USO
BRUKSANVISNING

AIR-FLOW[®] S1

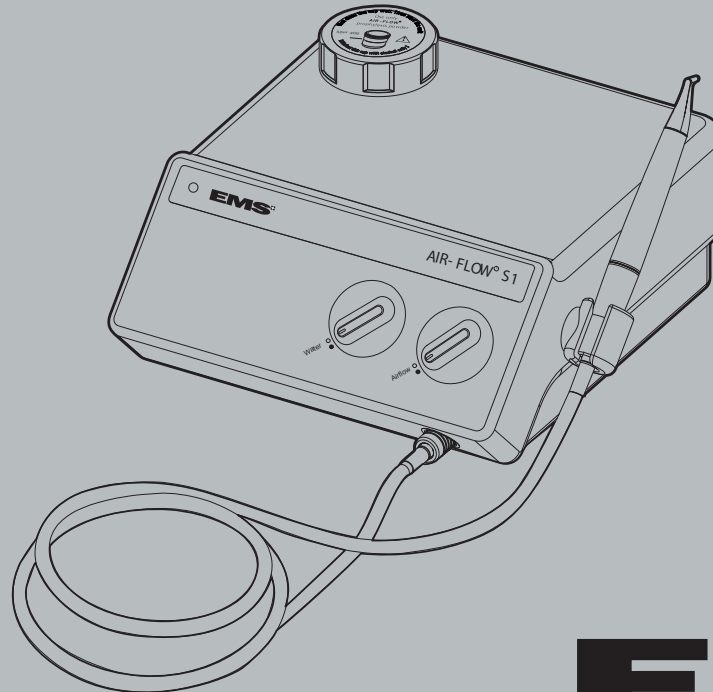

Rx ONLY Caution! Federal (USA) law restricts this device to sale by or on the order of a dentist.

EMS 
ELECTRO MEDICAL SYSTEMS

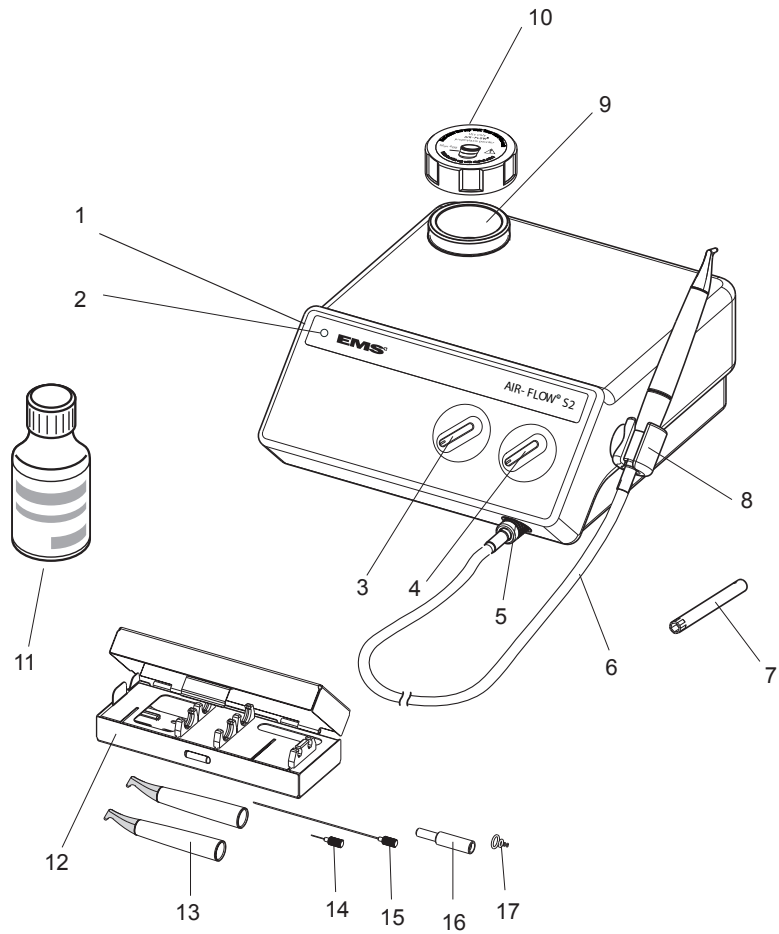

COMPONENTS AND CONTROL ELEMENTS

1	Unit
2	Control lamp "ON"
3	"Water" regulation
4	"Airflow" regulation
5	Coupling for the AirFlow handpiece cord
6	Handpiece cord
7	Tool for water filter
8	Handpiece holder
9	Powder chamber
10	Powder chamber cap
11	Powder bottle
12	Systembox
13	Handpiece
14	Short cleaning needle
15	Long cleaning needle
16	Needle guide
17	Maintenance set

COMPOSANTS ET ÉLÉMENTS DE COMMANDE

1	Appareil
2	Voyant lumineux "ON"
3	Bouton de réglage "Water"
4	Bouton de réglage "Airflow"
5	Raccord pour le cordon de la pièce à main
6	Cordon de la pièce à main
7	Outil pour filtre à eau
8	Support de pièce à main
9	Chambre à poudre
10	Bouchon de la chambre à poudre
11	Bouteille de poudre
12	Systembox
13	Pièce à main
14	Aiguille de nettoyage courte
15	Aiguille de nettoyage longue
16	Guide aiguille
17	Set d'entretien

BESTANDTEILE UND BEDIENELEMENTE

1	Gerät
2	Kontroll-leuchte "ON"
3	Drehregler "Water"
4	Drehregler "Airflow"
5	Kupplung für den Handstückschlauch
6	Handstückschlauch
7	Werkzeug für Wasserfilter
8	Handstückhalterung
9	Pulverkammer
10	Schraubverschluss der Pulverkammer
11	Flasche pulver
12	Systembox
13	Handstück
14	Kurze Reinigungsnadel
15	Lange Reinigungsnadel
16	Nadelführung
17	Wartungssatz

COMPONENTES Y ELEMENTOS DE MANDO

1	Equipo
2	Testigo luminoso "ON"
3	Regulador "Water"
4	Regulador de presión "Airflow"
5	Conector manguera
6	Manguera del mango
7	Llave para cambio filtro agua
8	Soporte mango
9	Cámara de polvo
10	Tapa cámara de polvo
11	Botella de polvo
12	SystemBox
13	Mango
14	Aguja de limpieza corta
15	Aguja de limpieza larga
16	Guía de la aguja
17	Kit de mantenimiento

COMPONENTI E DISPOSITIVI DI COMANDO

1	Apparecchio
2	Spia luminosa "ON"
3	Manopola "Water"
4	Manopola "Airflow"
5	Attacco per cordone del manipolo
6	Cordone del manipolo
7	Attrezzo per filtro acqua
8	Portamanipolo
9	Vano per la polvere
10	Tappo del vano per la polvere
11	Bottiglia di polvere
12	SystemBox
13	Manipolo
14	Ago di pulizia corto
15	Ago di pulizia lungo
16	Guida ago
17	Kit di manutenzione

KOMPONENTER, REGLAGE OCH KNAPPAR

1	Apparat
2	Kontrollampa för läge "ON"
3	Knopp "Water"
4	Knopp "Airflow"
5	Anslutning för kabel till handstycke
6	Slang till handstycke
7	Verktyg för vattenfilter
8	Hållare för handstycke
9	Pulverbehållare
10	Lock till pulverbehållare
11	Pulverflaska
12	SystemBox
13	Handstycke
14	Kort nål för rengöring
15	Lång nål för rengöring
16	Nålförare
17	Underhållsset

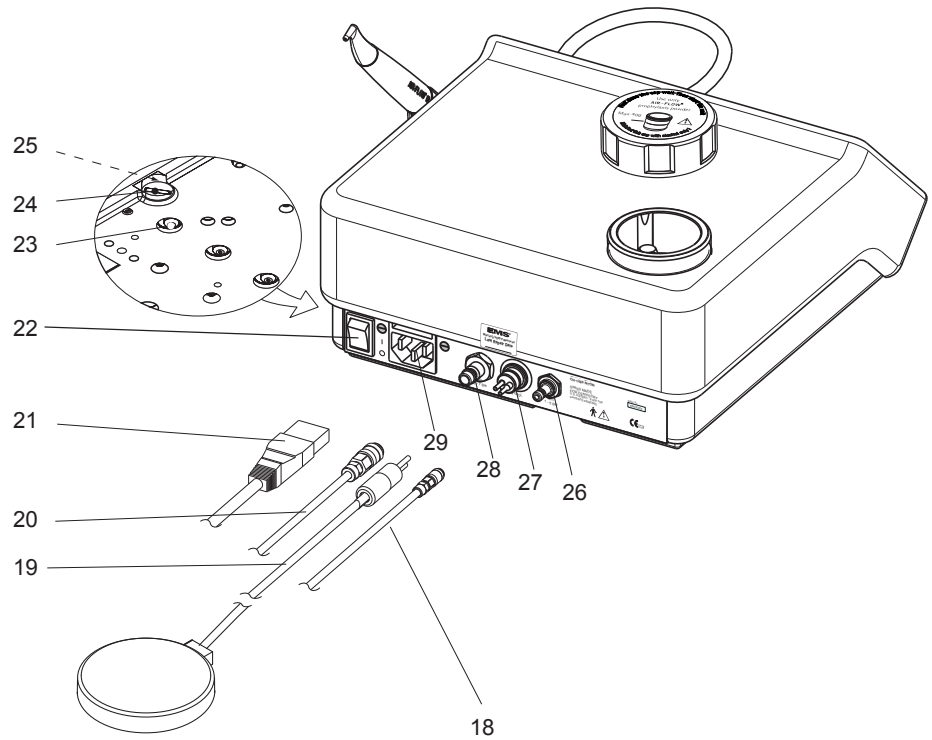

- 18 Water hose
- 19 Footpedal
- 20 Compressed air hose
- 21 Power cable
- 22 Power switch
- 23 Condensation water collector
- 24 Water filter
- 25 Water filter cartridge
- 26 Water hose connector
- 27 Footpedal connection
- 28 Air hose connector
- 29 Power socket

EMS supplies units with various accessories. The "Packing list" shows exactly what your unit includes.

Technical modifications

EMS reserves the right to modify the technique, accessories, operating instructions or contents of the set due to technical or scientific improvements.

- 18 Manguera alimentación de agua
- 19 Pedal de control
- 20 Manguera alimentación aire comprimido
- 21 Cable de red
- 22 Interruptor principal
- 23 Vaso separador del filtro de aire
- 24 Filtro agua
- 25 Cartucho filtro de agua
- 26 Enchufe rápido de agua
- 27 Conexión pedal
- 28 Enchufe rápido de aire
- 29 Enchufe de red eléctrica

EMS ofrece este aparato con diferentes variantes de equipamiento. Para sobre el equipamiento exacto de su aparato, consulte por favor el "Packing list" de contenido adjunto.

Modificaciones técnicas

EMS se reserva el derecho de realizar modificaciones en la técnica, los accesorios, las instrucciones de empleo, así como en el contenido del embalaje original, siempre y cuando estas modificaciones representen un desarrollo técnico o científico.

- 18 Tuyau pour l'eau
- 19 Pédale de commande
- 20 Tuyau pour l'air comprimé
- 21 Cordon secteur
- 22 Interrupteur général
- 23 Séparateur d'eau de condensation
- 24 Filtre d'eau
- 25 Cartouche du filtre d'eau
- 26 Raccord rapide d'eau
- 27 Branchement de la pédale de commande
- 28 Raccord rapide d'air
- 29 Prise secteur

EMS fournit cet appareil avec différents accessoires. La "Packing list" détaille exactement ce qui est inclus avec votre appareil.

Modifications techniques

EMS se réserve le droit d'apporter à la technique, aux accessoires, au mode d'emploi et au contenu de l'emballage d'origine, les modifications que la poursuite des développements techniques et scientifiques peut induire.

- 18 Tubo d'alimentazione d'acqua
- 19 Pedale di comando
- 20 Tubo per aria compressa
- 21 Cordone alimentazione elettrica
- 22 Interruttore principale
- 23 Separatore di condensa
- 24 Filtro dell'acqua
- 25 Cartuccia per filtro
- 26 Cavo acqua con attacco rapido
- 27 Attacco per comando a pedale
- 28 Cavo aria con attacco rapido
- 29 Presa cavo rete

Per questo apparecchio la EMS mette a disposizione una vasta gamma di accessori. Nel "Packing list" troverete il dettaglio degli accessori compresi nel vostro apparecchio.

Modifiche tecniche

La EMS si riserva il diritto, nell'ambito delle innovazioni tecniche o scientifiche, di apportare modifiche alla tecnica, agli accessori, alle istruzioni per l'uso e al contenuto dell'imballo originale.

- 18 Wasserschlauch
- 19 Fusspedal
- 20 Druckluftschlauch
- 21 Netzkabel
- 22 Geräte Hauptschalter
- 23 Kondenswasser-Abscheider
- 24 Wasserfilter
- 25 Wasserfilterpatrone
- 26 Anschluss für den Wasserschlauch
- 27 Anschluss für das Fusspedal
- 28 Anschluss für den Druckluftschlauch
- 29 Netzbuchse

EMS bietet Geräte in unterschiedlichen Ausstattungsvarianten an. Für die genaue Ausstattung Ihres Gerätes beachten Sie bitte die beiliegende "Packing list".

Technische Änderungen

EMS behält sich vor, im Zusammenhang mit technischen oder wissenschaftlichen Weiterentwicklungen, Änderungen an der Technik, dem Zubehör, der Bedienungsanleitung sowie am Inhalt der Originalverpackung vorzunehmen.

- 18 Vattenslang
- 19 Fotpedal
- 20 Tryckluftsslang
- 21 Nätkabel
- 22 Strömbrytare
- 23 Uppsamlare för kondensvatten
- 24 Vattenfilter
- 25 Vattenfilterpatron
- 26 Anslutning för vattenslang
- 27 Anslutning för fotpedal
- 28 Anslutning för tryckluftsslang
- 29 Nätkontakt

EMS tillhandahåller apparater med olika tillbehör. Bifogad "Packing list" visar exakt vad som följer med Er apparat.

Tekniska modifikationer

EMS reserverar sig för rättigheten att modifiera tekniken, tillbehören, bruksanvisningen eller innehållet i detta set vid framtida teknisk eller vetenskaplig utveckling.

DEAR CUSTOMERS,

Thank you for buying a new EMS product. It meets the highest quality and safety standards.

This unit is for use in dentistry with EMS Air-Flow® systems.

This product functions with the powders and the systems provided by EMS.

The confinement of the powder by a water jet makes it possible to steer the water jet with great precision and thus ensures a pleasant treatment for your patient.

This product removes dental plaque, soft deposits and surface stains from pits, grooves, interproximal spaces or smooth surfaces of the teeth.

It is also recommended for the following cleaning procedures:

- Plaque removal for placement of sealants
- Surface preparation prior to bonding / cementation of inlays, onlays, crowns and veneers
- Surface preparation prior to placing composite restorations
- Effective plaque and stain removal for orthodontic patients
- Cleaning prior to bonding ortho brackets
- Clean implant fixture prior to loading
- Stain removal for shade determination
- Plaque removal prior to fluoride treatment
- Plaque and stain removal prior to whitening procedure.

MADAME, MONSIEUR, CHERS CLIENTS,

Nous vous félicitons de l'acquisition de ce nouveau produit EMS. Il répond aux plus hautes exigences en matière de qualité et de sécurité.

Cet appareil est utilisé en dentisterie avec les systèmes Air-Flow® EMS.

Ce produit fonctionne avec les poudres et les systèmes fournis par EMS.

Le confinement de la poudre par un jet d'eau permet d'obtenir une direction précise du jet et, par conséquent, un traitement agréable pour votre patient.

Ce produit permet l'élimination de la plaque dentaire, des dépôts mous et des colorations, présents sur les faces visibles des dents, des sillons ou des espaces proximaux.

Il est également recommandé pour le nettoyage des:

- Puits et fissures avant pose de sealant
- Surfaces avant pose d'inlays ou de facettes
- Surfaces avant obturation avec des composites
- Couronnes et des bridges avant leur pose
- Bagues et des brackets
- Cols et des têtes d'implants
- Surfaces dentaires avant la détermination de la teinte
- Surfaces dentaires avant l'application topique de fluor
- Surfaces dentaires avant le blanchiment.

LIEBE KUNDIN, LIEBER KUNDE,

Wir gratulieren Ihnen zum Kauf Ihres neuen EMS Produktes. Es erfüllt höchste Ansprüche an Qualität und Sicherheit.

Dieses Gerät ist für den zahnmedizinischen Einsatz mit EMS Air-Flow® Systemen bestimmt.

Dieses Produkt arbeitet mit EMS Pulvern und ist für die folgenden Anwendungen konzipiert.

Der Wasserstrahl umhüllt das Pulver, wodurch ein direkter, präziser Strahl für eine patientenfreundliche Behandlung möglich ist.

Dieses Produkt erlaubt Plaque, weiche Zahnbeläge und Verfärbungen sowohl auf allen sichtbaren Flächen der Zähne als auch in Fissuren und Interdentalräumen zu entfernen.

Es wird auch für folgende Anwendung empfohlen:

- Reinigen von Vertiefungen und Fissuren vor der Versiegelung
- Reinigen der Oberflächen vor dem Einsetzen von Inlays und Veneers
- Reinigen der Oberflächen vor dem Legen von Kompositfüllungen
- Reinigen von Kronen und Brücken vor dem Einsetzen
- Reinigen festsitzender Bänder und Brackets
- Reinigen von Implantathälsen und Köpfen
- Reinigen der Zähne für die Zahnfarbestimmung
- Reinigen der Zähne vor der Fluoridierung
- Reinigen der Zähne vor Bleaching.

ESTIMADA CLIENTA, ESTIMADO CLIENTE,

Les felicitamos por la adquisición de su nuevo producto EMS. El cual satisface las exigencias más altas en lo que a calidad y seguridad se refiere.

Este aparato se utiliza en odontología con los sistemas Air-Flow® EMS.

Este producto funciona con los polvos y sistemas suministrados por EMS.

El confinamiento del polvo por medio de un chorro de agua, permite obtener una dirección precisa de dicho chorro y, por consiguiente, un tratamiento agradable para su paciente.

Este producto permite la perfecta eliminación de la placa dental, los depósitos blandos y las coloraciones, existentes en las caras visibles de los dientes, los surcos o los espacios proximales.

Está igualmente recomendado para la limpieza de:

- Cavidades y fisuras, antes de colocar sellados
- Superficies, antes de colocar incrustaciones o porcelanas
- Superficies, antes de su obturación con composites
- Coronas y puentes, antes de su colocación
- Anillos y brackets
- Cuellos y cabezas de implantes
- Superficies dentales, antes de determinar el color exacto
- Superficies dentales, antes de la aplicación tópica de flúor
- Superficies dentales, antes de su blanqueo

CARI CLIENTI,

Ci congratuliamo con voi per l'acquisto di questo nuovo prodotto EMS. Esso soddisfa le più alte esigenze di qualità e di sicurezza.

Questo apparecchio è utilizzato in odontoiatria con gli sistemi Air-Flow® EMS.

Questo prodotto è da utilizzare con le polveri e i sistemi forniti da EMS.

Il contenimento della polvere da parte di un getto di acqua permette di ottenere una direzione precisa del getto e, di conseguenza, un trattamento gradevole per il vostro paziente.

Questo prodotto permette l'eliminazione perfetta delle placche dentarie, dei depositi molli e delle colorazioni, presenti sulle facce visibili dei denti, nei solchi o negli spazi interprossimali.

È anche raccomandato per le seguenti procedure di pulizia:

- Cavità e delle fessure prima della posa di sigillante
- Superfici prima della posa di intarsi o di faccette
- Superfici prima dell'otturazione con dei compositi
- Corone e dei ponti prima del loro impianto
- Anelli e dei supporti dentali
- Colli e delle teste di impianti
- Superfici dentarie prima della determinazione del colore
- Superfici dentarie prima dell'applicazione topica di fluoro
- Superfici dentarie prima dello sbiancamento.

BÄSTE KUND,

Tack för att ni valde denna nya EMS produkt. Den uppfyller högsta kvalitets- och säkerhetskrav.

Denna apparat är tillverkad för användning i dental verksamhet med EMS-Air-Flow® system.

Denna produkt fungerar med de pulver och system som tillhandahålls av EMS.

Inneslutning av pulver i en vattenstråle gör det möjligt att erhålla en stråle med en exakt riktning vilket gör att behandlingen är behaglig för patienten.

Denna produkt gör det möjligt att avlägsna tandplack, mjuka avsättningar och missfärgningar som finns närvarande på de synliga delarna av tänderna, fårorna eller de approximala mellanrummen.

Den rekommenderas även för rengöring av:

- Hål och sprickor före definitiv plombering
- Tandytor innan man utför inlay eller facetter
- Tandytor innan plombering sker med kompositmaterial
- Kronor och bryggor innan de placeras
- Ringar och klamrar
- Tandhalsar och implantathuvuden
- Tandytor innan färgnyans bestäms
- Tandytor före fluorbehandling
- Tandytor före blekning

For further details concerning the treatments, please refer to the instruction which are supplied with your Air-Flow® systems. Please do not hesitate to contact your local EMS dealer for further information.

Pour plus de détails concernant les traitements, veuillez vous référer au mode d'emploi fourni avec votre système Air-Flow®. N'hésitez pas à contacter votre distributeur EMS pour de plus amples informations.

Für weitere Informationen über der Behandlung beziehen Sie sich bitte auf die Bedienungsanleitung des Air-Flow® Systems oder fragen Sie Ihren EMS-Händler.

Hallará información más detallada referente a los tratamientos en las instrucciones de uso, que se adjuntan a sus sistemas Air-Flow®, o a través de su distribuidor nacional EMS.

Per informazioni dettagliate sui ai trattamenti consultate i relativi manuali degli sistemi Air-Flow® allegati al vostro apparecchio o disponibili presso il rivenditore EMS nazionale.

Ytterligare information om att angå treatmentsna finns i bruksanvisningen som medföljer Air-Flow®-systemen. Kontakta gärna din lokala EMS-återförsäljare.

PLEASE READ THIS BEFORE BEGINNING WORK!

This operating instructions are to ensure the correct installation and use of this product.

Please read these operating instructions carefully as they explain all the most important details and procedures. Please pay special attention to the safety precautions.

Always keep this instruction close at hand.

To prevent injury to people and damage to property, please heed the corresponding directives. They are marked as follows:



Danger

Risk of injury



Caution

Risk of property damage or environmental harm



Please note

Useful additional information and hints



Prohibited



Authorized

A LIRE ATTENTIVEMENT AVANT DE COMMENCER!

Ce mode d'emploi est destiné à l'installation et à l'utilisation correcte de ce produit.

Veillez lire attentivement ce mode d'emploi car tous les détails et tous les gestes importants y sont clairement décrits. Respectez en particulier les remarques concernant la sécurité.

Veillez conserver ce document toujours à portée de main.

Pour prévenir les accidents corporels et matériels, tenez compte des directives correspondantes. Elles sont identifiées par:



Danger

Risque d'accident corporel



Attention

Risque d'accident matériel ou risque pour l'environnement



Remarques

Informations complémentaires utiles et tours de main



Interdit



Autorisé

ERST LESEN, DANN STARTEN!

Diese Bedienungsanleitung soll Ihnen helfen, dieses Produkt richtig zu installieren und zu bedienen.

Lesen Sie daher bitte die Bedienungsanleitung aufmerksam durch. Alle wesentlichen Einzelheiten und Handgriffe werden anschaulich erklärt. Beachten Sie dabei besonders die Sicherheitshinweise.

Bewahren Sie diese Unterlagen immer griffbereit auf.

Zur Vermeidung von Personen- und Sachschäden beachten Sie bitte die entsprechenden Hinweise. Sie sind gekennzeichnet mit:



Gefahr

Bei Gefahr von Personenschäden



Achtung

Bei drohenden Sach- und Umweltschäden



Hinweis

Bei nützlichen Zusatzinformationen und Anwendungstipps



Verboten



Erlaubt

¡LEA ATENTAMENTE ANTES DE EMPEZAR!

Esta instrucción de empleo se destina a la correcta instalación y utilización de este producto.

Por este motivo rogamos lea atentamente las instrucciones de empleo, que describen de forma clara todos los detalles y operaciones esenciales. Preste atención especialmente a los consejos de seguridad.

Conserve este documento siempre a mano.

Para evitar daños personales y materiales, rogamos tenga en cuenta las siguientes observaciones. Están identificadas como:



Advertencia

Riesgo de daños personales



Precaución

Riesgo de daños materiales o medio ambientales



Observación

Informaciones adicionales útiles y consejos prácticos



Prohibidas



Permitidas

LEGGERE QUESTE ISTRUZIONI PRIMA DI COMINCIARE!

Queste istruzioni per l'uso sono destinate all'installazione e all'utilizzo corretto di questo prodotto.

Leggete quindi con molta attenzione le istruzioni per l'uso; tutti i particolari importanti e le modalità d'uso vengono spiegati chiaramente. Prestate molta attenzione, in particolare, alle note sulle norme di sicurezza.

Tenete questo documento sempre a portata di mano.

Per evitare danni a persone e cose, tenete presente le relative prescrizioni contrassegnate con i seguenti simboli:



Pericolo

Pericolo di danni a persone



Attenzione

Possibili danni alle cose o all'ambiente



Nota

Informazioni e consigli utili sull'uso



Proibito



Autorizzato

LÄS DETTA INNAN NI BÖRJAR ANVÄNDNINGEN!

Denna bruksanvisning avser korrekt installation och användning av denna produkt.

Vi ber Er att läsa dessa instruktioner noga då de förklarar de allra viktigaste förfaranden och olika använd ar detaljer. Vi ber Er även att vara extra uppmärksamma på de olika säkerhetspunkterna.

Ha gärna denna bruksanvisning nära till hands.

För att undvika personskador och förstörd egendom var uppmärksamma på varningssymbolerna. De ser ut enligt följande:



Fara

När människor kan komma till skada



Akta

När egendom och miljö kan komma till skada



Notera

Andra nyttiga inlägg och tips



Förbjudet



Tillåtet

We would be pleased to answer your questions or listen to your suggestions. We do, of course, provide support in case of technical problems. Please call directly your approved EMS repair center or your dealer.

We wish you lots of success!

EMS

Nous sommes à votre entière disposition pour répondre à vos questions et nous sommes à l'écoute de vos éventuelles suggestions. Naturellement, nous vous proposons un soutien technique en cas de problèmes. Veuillez téléphoner directement à votre centre de réparation agréé EMS ou à votre distributeur.

Avec nos meilleurs vœux de succès!

EMS

Wir stehen Ihnen gerne für Fragen zur Verfügung, sind Ihnen aber auch für Anregungen sehr dankbar. Bei Problemen bieten wir Ihnen selbstverständlich technische Unterstützung an. Rufen Sie bitte direkt unser EMS genehmigtes Reparaturzentrum oder Ihren Händler an.

Wir wünschen Ihnen viel Erfolg!

EMS

Estamos a su entera disposición para responder a sus preguntas, pero también para atender sugerencias. En caso de problemas le ofrecemos naturalmente nuestro apoyo técnico. Por favor llame directamente a nuestro centro de reparación autorizado EMS o a su distribuidor.

¡Le deseamos mucho éxito!

EMS

Rimiamo a vostra disposizione per eventuali domande, ma anche per ricevere i vostri suggerimenti. Per quanto riguarda i problemi tecnici vi offriamo, naturalmente, il nostro supporto. Chiamate direttamente il vostro centro assistenza autorizzato EMS o il vostro distributore.

Vi auguriamo buon lavoro!

EMS

Vi svarar gärna på Era frågor eller tar emot Era synpunkter. Självklart står vi till hjälp tekniskt vid eventuella problem. Var god och kontakta vår EMS godkänd serviceställe eller med din fördelare.

Vi önskar Er lycka till!

EMS

CONTENTS

Installation and setting up.....	2
Connecting the footpedal.....	2
Connecting the unit to the water supply	4
Connecting the unit to compressed air supply	6
Connecting the unit to the network electrical supply	8
Electrical Safety precautions	10
Connecting the cord.....	12
Filling the powder chamber.....	14
Preparing for treatment.....	18
Connecting the handpiece	18
Operating the unit.....	20
Switching On / Off.....	20
Foot pedal.....	22
Liquid.....	22
Air / Powder with liquid	22
Setting the water flow rate	24
Setting the air flow rate.....	26
Powder change.....	28
Disinfecting, cleaning and sterilizing.....	30
Unit	30
Handpiece cord.....	32
Handpiece.....	34
Cap	36
Regular cleaning and maintenance	38
O-ring.....	38
Powder Chamber.....	40
Water filter	42
Air filter.....	44

SOMMAIRE

Installation et branchement	2
Connexion de la pédale	2
Connexion de l'appareil à l'alimentation d'eau	4
Connexion de l'appareil au réseau d'air comprimé.....	6
Connexion de l'appareil au réseau électrique	8
Remarques concernant la sécurité électrique.....	10
Branchement du cordon	12
Remplissage de la chambre à poudre.....	14
Préparation pour le traitement.....	18
Mise en place de la pièce à main	18
Utilisation de l'appareil.....	20
Mise sous tension.....	20
Irrigation.....	22
Air/Poudre avec irrigation	22
Réglage du débit d'eau	24
Réglage du débit d'air	26
Changement de poudre.....	28
Désinfection, nettoyage et stérilisation.....	30
Appareil.....	30
Cordon de pièce à main.....	32
Pièce à mains	34
Bouchon.....	36
Entretien périodique et maintenance.....	38
O-ring.....	38
Chambre à poudre.....	40
Filtre à eau.....	42
Filtres à air.....	44

INHALT

Installieren und Anschliessen	2
Anschliessen des Fusspedals	2
Anschluss des Gerätes an die Wasserversorgung.....	4
Anschliessen des Gerätes an die Druckluftversorgung.....	6
Anschliessen des Gerätes an die Stromversorgung	8
Sicherheitshinweise	10
Anschliessen des Schlauches	12
Einfüllen der Pulverkammer.....	14
Vorbereiten für die Behandlung.....	18
Aufstecken des Handstückes	18
Bedienen des Gerätes.....	20
Ein- / Ausschalten.....	20
Fusspedal	22
Flüssigkeit.....	22
Pulver-Luftgemisch mit Flüssigkeit	22
Einstellen der Wassermenge	24
Einstellen der Luft menge	26
Pulveraustausch	28
Desinfizieren, reinigen und sterilisieren.....	30
Gerätes	30
Handstückschlauch.....	32
Handstückes	34
Schraubverschluss	36
Regelmässige Reinigungs- und Wartungsarbeiten	38
O-Ringe	38
Pulverkammer.....	40
Wasserfilters	42
Luffilters	44

INDICE

Instalación y conexión	3
Conexión del pedal de control	3
Conexión del equipo a la alimentación de agua.....	5
Conexión del equipo a la red de aire comprimido	7
Conexión del equipo a la red eléctrica	9
Observaciones sobre seguridad eléctrica ..	11
Conexión de la manguera	13
Llenado de la cámara de polvo	15
Preparación para el tratamiento	19
Montaje del mango	19
Uso del aparato	21
Encendido / Apagado	21
Pedal de control.....	23
Irrigación	23
Aire/Polvo con irrigación.....	23
Regulado del caudal de agua	25
Regulado del caudal de aire	27
Cambio de polvo.....	29
Desinfección, limpieza y esterilización	31
Equipo.....	31
Manguera del mango.....	33
Mango.....	35
Tapa.....	37
Trabajos periódicos y mantenimiento.....	39
O-ring.....	39
Cámara de polvo	41
Filtro de agua.....	43
Filtro de aire.....	45

INDICE

Installazione e collegamenti	3
Collegamento del pedale di comando	3
Collegamento dell'apparecchio all'alimentazione d'acqua.....	5
Collegamento dell'apparecchio alla rete d'aria compressa	7
Collegamento dell'apparecchio alla rete elettrica	9
Precauzioni per la sicurezza in materia	11
Collegare il cordone.....	13
Riempimento del vano per la polvere	15
Preparativi per il trattamento	19
Montare il manipolo	19
Uso dell'apparecchio	21
Accendere / spegnere.....	21
Pedale di comando.....	23
Irrigazione.....	23
Aria/polvere con irrigazione.....	23
Regolazione della velocità del flusso dell'acqua.....	25
Regolazione della velocità del flusso dell'aria	27
Cambiamento polvere.....	29
Disinfezione, pulizia e sterilizzazione	31
Apparecchio.....	31
Cordone del manipolo.....	33
Manipolo	35
Tappo	37
Cura e la manutenzione periodica.....	39
O-ring.....	39
Vano per la polvere.....	41
Filtro di acqua	43
Filtro dell'aria	45

INNEHÅLL

Installation och anslutning	3
Anslutning av fotpedal	3
Anslutning av apparaten till vatten.....	5
Anslutning av apparaten till tryckluft.....	7
Anslutning av apparaten till en strömkälla	9
Försiktighetsåtgärder för elsäkerhet	11
Anslutning av slangen.....	13
Påfyllning av pulverbehållaren.....	15
Förberedelse för behandling.....	19
Anslutning av handstycke	19
Användning av apparaten.....	21
Slå av och på.....	21
Fotpedal.....	23
Vätska.....	23
Luft/pulver med vätska.....	23
Reglering av vattenflöde	25
Reglering av luftflödet	27
Byte av pulver	29
Desinficering, rengöring och sterilisering.....	31
Apparaten	31
Handstyckenas slang.....	33
Handstycke	35
Lock	37
Regelbunden rengöring och underhåll	39
O-ring.....	39
Pulverbehållaren	41
Vattenfilter.....	43
Luftfilter	45

Safety precautions.....	46
Storing the product when out of use for extended periods.....	50
Disposing of the product, accessories and packaging.....	52
Warranty.....	52
Accessories.....	52
EMS-Service.....	54
Symbols.....	56
Technical data.....	62
Electromagnetic compatibility.....	66
Troubleshooting.....	68

Remarques concernant la sécurité.....	46
Rangement de votre produit en cas de non-utilisation prolongée.....	50
Mise au rebut du produit, des accessoires et de l'emballage.....	52
Garantie.....	52
Accessoires.....	52
Service EMS.....	54
Symboles.....	56
Caractéristiques techniques.....	62
Compatibilité électromagnétique.....	66
Mesures à prendre en cas d'incident.....	70

Sicherheitshinweise.....	46
Lagerung Ihres Produktes bei längerer Nichtnutzung.....	50
Entsorgen des Produktes, des Zubehörs und des Verpackungsmaterials.....	52
Garantie.....	52
Zubehör.....	52
EMS-Service.....	54
Symbole.....	56
Technische Daten.....	63
Elektromagnetische Verträglichkeit.....	66
Fehlerbehebung.....	72

Consejos de seguridad.....	47	Osservazioni sulla sicurezza	47	Säkerhetsföreskrifter	47
Conservación de su producto en caso de inactividad prolongada.....	51	Conservazione del vostro prodotto per periodi di inattività prolungati	51	Förvaring av produkten vid längre använd ar uppehåll	51
Eliminación del producto, accesorios y del material de embalaje	53	Smaltimento del prodotto, degli accessori e dell'imballaggio	53	Kassering av produkt, tillbehör och emballage	53
Garantía.....	53	Garanzia	53	Garanti	53
Accesorios	53	Accessori	53	Tillbehör	53
Servicio técnico EMS.....	55	Assistenza EMS	55	EMS Service.....	55
Símbolos.....	57	Simboli	57	Symboler	57
Logotipo del fabricante	57	Logo del produttore.....	57	Tillverkarens logotype	57
Especificaciones técnicas.....	63	Dati tecnici	64	Tekniska data.....	64
Compatibilidad electromagnética	67	Compatibilità elettromagnetica	67	Elektromagnetisk kompatibilitets	67
Medidas a adoptar en caso de incidentes	74	Misure da adottare in caso d'incidente	76	Felsökning	78

INSTALLATION AND SETTING UP

Connecting the footpedal

INSTALLATION ET BRANCHEMENT

Connexion de la pédale

INSTALLIEREN UND ANSCHLIESSEN

Anschliessen des Fusspedals

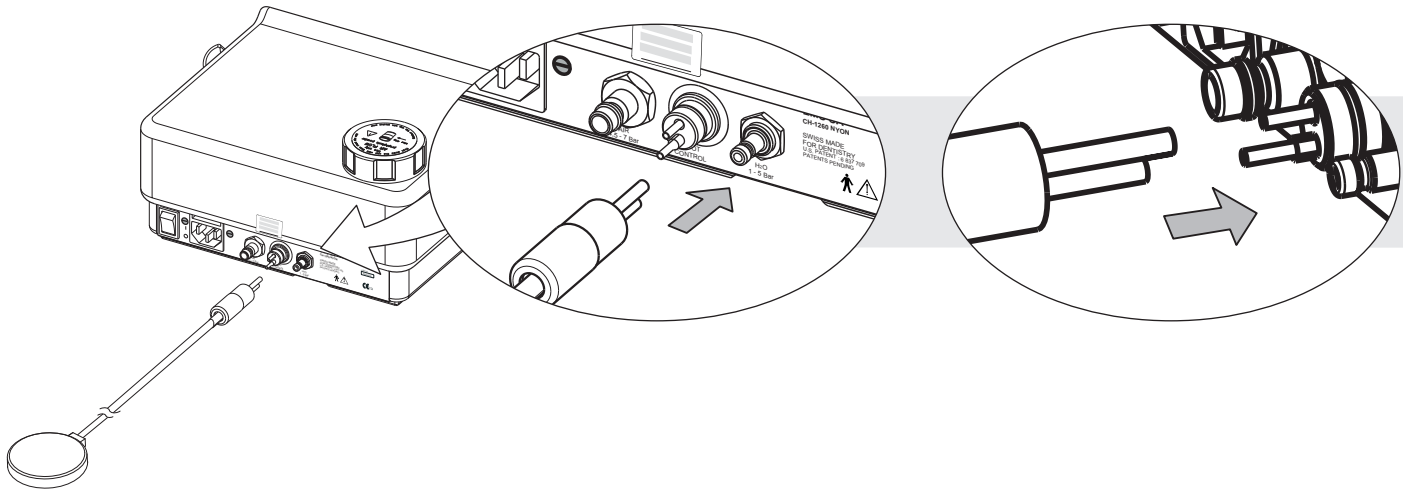

INSTALACIÓN Y CONEXIÓN

Conexión del pedal de control

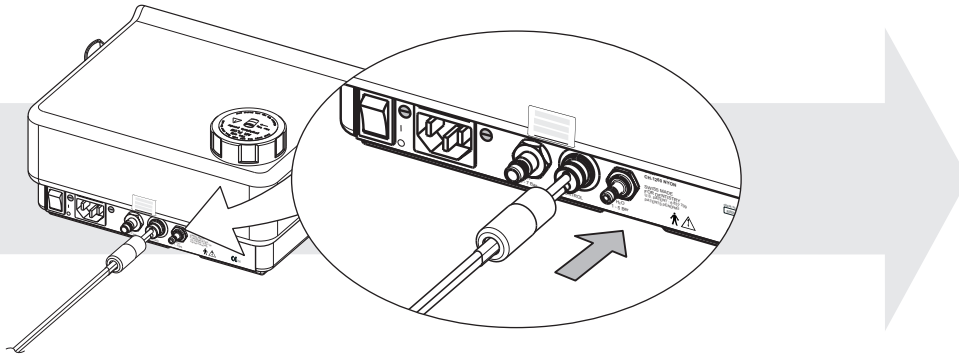

INSTALLAZIONE E COLLEGAMENTI

Collegamento del pedale di comando

INSTALLATION OCH ANSLUTNING

Anslutning av fotpedal

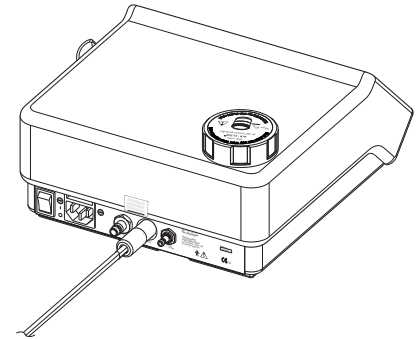



Connecting the unit to the water supply

Connexion de l'appareil à l'alimentation d'eau

Anschluss des Gerätes an die Wasserversorgung

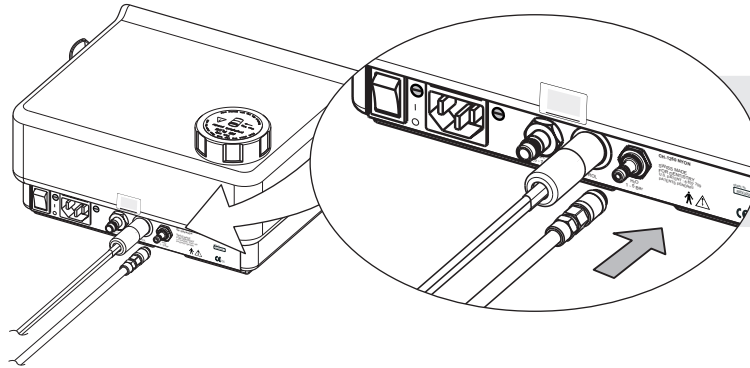
1 - 5 bar



 Connect the unit to a water supply with an original EMS water hose only.

 Branchez l'appareil à l'alimentation d'eau avec le tuyau d'eau EMS d'origine uniquement.

 Schliessen des Gerätes ausschliesslich mit dem original EMS Wasserschlauch an die Festwasserversorgung an.

Conexión del equipo a la alimentación de agua

Collegamento dell'apparecchio all'alimentazione d'acqua

Anslutning av apparaten till vatten

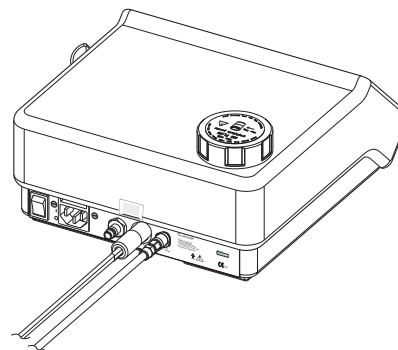
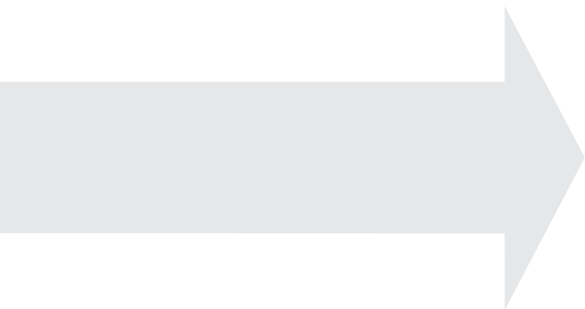

 Conecte su equipo a una toma de agua fija sólo con la manguera de alimentación de agua original EMS.

 Collegate l'apparecchio all'alimentazione d'acqua esclusivamente mediante il tubo d'acqua EMS originale.

 Anslut apparaten till vatten endast med en original EMS-slang.

Connecting the unit to compressed air supply

Connexion de l'appareil au réseau d'air comprimé

Anschliessen des Gerätes an die Druckluftversorgung

4.5 - 7 bar

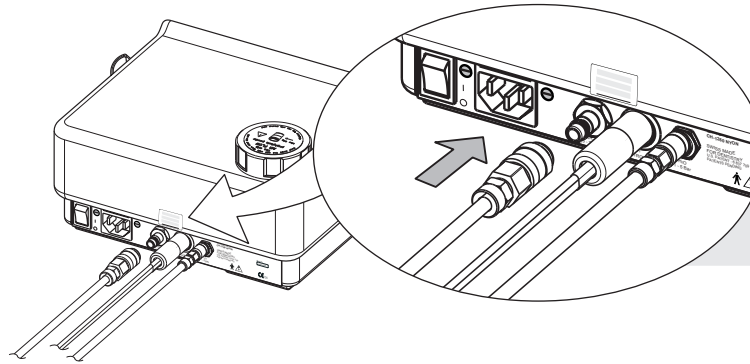

Use only dry, pure, and filtered compressed air.

 Check that the supply pressure of compressed air does not exceed the value mentioned on the unit.

Utilisez uniquement de l'air comprimé sec, pur, et filtré.

 Vérifiez que la pression d'alimentation d'air comprimé ne dépasse pas la valeur mentionnée sur l'appareil.

Benutzen Sie nur trockene und gefilterte Druckluft.

 Prüfen Sie, dass der Versorgungsdruck der Druckluft den auf dem Gerät erwähnten Wert nicht überschreitet.

Conexión del equipo a la red de aire comprimido

Collegamento dell'apparecchio alla rete d'aria compressa

Anslutning av apparaten till tryckluft

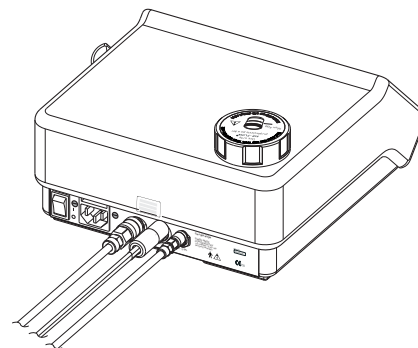
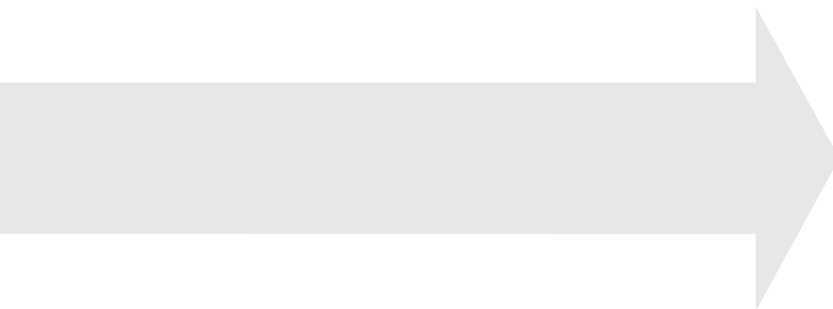

Utilice solamente aire comprimido seco, puro, y filtrado.

 Compruebe que la presión de suministro de aire comprimido no excede del valor descrito en el equipo.

Utilizzate esclusivamente aria compressa secca, pura e filtrata.

 Controllate che l'alimentazione di pressione d'aria compressa non superi il valore indicato sull'apparecchio.

Använd endast torr, ren och filtrerad tryckluft.

 Kontrollera att lufttrycket inte överskrider de värden som anges på apparaten.

Connecting the unit to the network electrical supply

Connexion de l'appareil au réseau électrique

Anschliessen des Gerätes an die Stromversorgung

100 -110 VAC / 50-60 Hz
120 - 130 VAC / 50-60 Hz

220 VAC / 50-60 Hz
230 - 240 VAC / 50-60 Hz

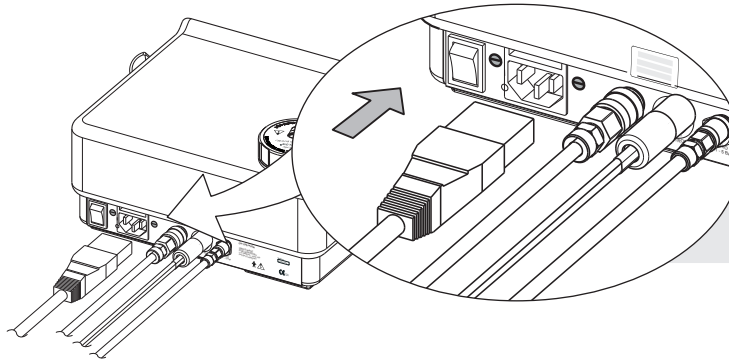

 To prevent damage to the unit, check that its rated voltage corresponds to the local line voltage.

Use the unit only in a FI protected mains supply (FI = Residual current protection).

 For USA or Canada: Connect only to Hospital Grade receptacle.

 Pour éviter d'endommager l'appareil, vérifiez que sa tension nominale correspond bien à la tension secteur de votre cabinet.

Connectez l'appareil uniquement à une prise protégée par un interrupteur différentiel (protection FI).

 Pour les USA ou le Canada: Branchez uniquement avec un cordon secteur Hospital Grade.

 Die Nennspannung des Gerätes muss mit der örtlichen Versorgungsspannung übereinstimmen. Das Gerät kann sonst beschädigt werden.

Schliessen Sie des Gerätes nur über einen FI-Schalter (Fehlerstromschutz) an.

 Nur für USA und Kanada: Verwenden Sie ausschliesslich einen "HG" Stecker.

Conexión del equipo a la red eléctrica

Collegamento dell'apparecchio alla rete elettrica

Anslutning av apparaten till en strömkälla

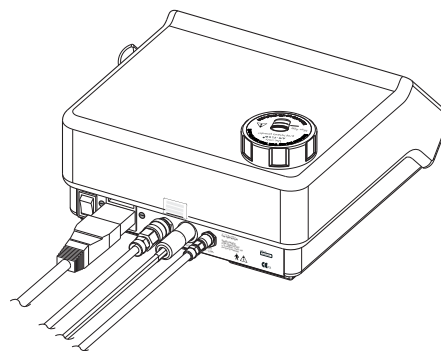

☞ Compruebe que la tensión nominal del aparato coincide con la tensión de la red de su consulta, puesto que de lo contrario el aparato puede sufrir desperfectos.

Conecte su aparato a una toma de corriente protegida por un interruptor diferencial (protección FI).

☞ Para los E.E.U.U. o Canadá: Conecte su aparato únicamente con cable de red modelo "Hospital Grade".

☞ La tensione nominale dell'apparecchio deve essere corrispondente alla tensione di alimentazione del vostro studio. In caso contrario possono verificarsi dei danni all'apparecchio.

Collegare l'apparecchio unicamente ad una presa protetta da un interruttore differenziale (protezione FI).

☞ Per gli USA e Canada: utilizzate solo cavi "Hospital Grade".

☞ Undvik skador på apparaten genom att kontrollera att angiven märkspänning stämmer med den lokala spänningen. Anslut apparaten till eluttag som skyddas av en jordfelsbrytare (skydd FI).

☞ För USA och Kanada: Använd endast Hospital Grade eluttag.

Electrical Safety precautions



To avoid the risk of electric shock, this equipment must only be connected to a supply mains with protective earth.



No modification shall be made on this product.



The main switch of the unit must be accessible at any time.



When the main switch is on the "0" position, the unit is disconnected from the supply network.

Remarques concernant la sécurité électrique



Pour éviter le risque de choc électrique, cet équipement doit seulement être connecté au réseau électrique muni d'une liaison terre.



N'apportez aucune modification sur cet appareil.



L'interrupteur principal de l'appareil doit être accessible à tout moment.



Lorsque l'interrupteur principal est sur position "0", l'appareil est déconnecté du réseau électrique.

Sicherheitshinweise



Dieses Gerät darf nur an eine Netzsteckdose mit Schutzerde angeschlossen werden, um das Risiko eines elektrischen Schlags zu vermeiden.



Das Netzteil darf nicht modifiziert werden.





Der Hauptschalter des Geräts muss jederzeit zugänglich sein.



Wenn der Hauptschalter in Position „0“ steht, ist das Gerät vom Stromnetz getrennt.

Observaciones sobre seguridad eléctrica

 Para evitar el riesgo de electrocución, conecte este equipo únicamente a una red eléctrica con enlace a tierra.

 No efectúe ningún cambio en esta alimentación eléctrica.

 El interruptor principal del aparato debe estar accesible en todo momento.

 Cuando el interruptor principal está en posición "0", el aparato se encuentra desconectado de la red eléctrica.

Precauzioni per la sicurezza in materia

 Per evitare il rischio di scosse elettriche, l'apparecchio deve essere collegato esclusivamente a una presa dotata di messa a terra.

 Non è consentito apportare modifiche all'alimentatore.

 L'interruttore principale del dispositivo deve essere accessibile in qualsiasi momento.

 Quando l'interruttore principale si trova sulla posizione "0", l'unità è scollegata dalla rete di alimentazione.

Försiktighetsåtgärder för elsäkerhet

 För att undvika elektrisk stöt får denna utrustning endast anslutas till en jordad nätkontakt.

 Det är inte tillåtet att utföra någon ändring på nätaggregatet.

 Enhetens huvudbrytare måste alltid vara åtkomlig.

 När huvudbrytaren är i läget 0 är enheten bortkopplad från elnätet.

Connecting the cord

Branchement du cordon

Anschliessen des Schlauches

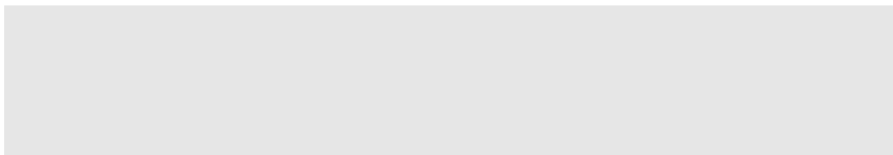
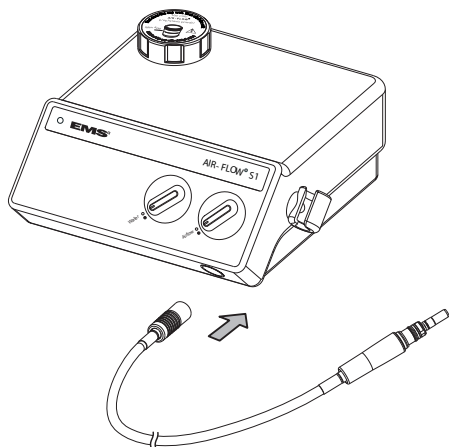

Conexión de la manguera

Collegare il cordone

Anslutning av slangen

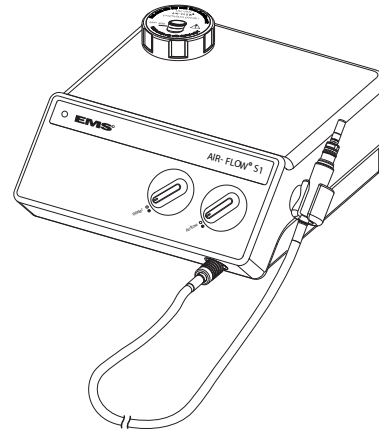

Filling the powder chamber

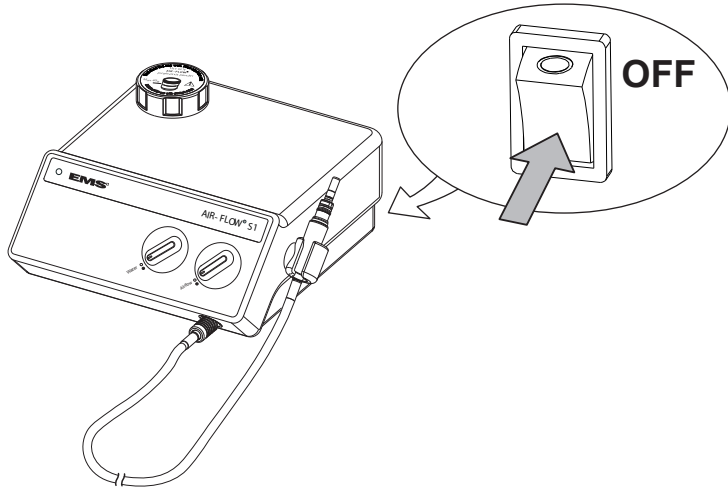

⚠ Make sure that the powder chamber is absolutely dry. Moisture can cause the powder to cake.

⚠ To avoid clogging the unit do not overfill the powder chamber above the red line "Max".

⚠ Use only powder provided by EMS.

⚠ Close correctly your bottle. The conditions of storage are described in the chapters "Storing the product when out of use for extended periods" and "Technical data".

Remplissage de la chambre à poudre

Einfüllen der Pulverkammer

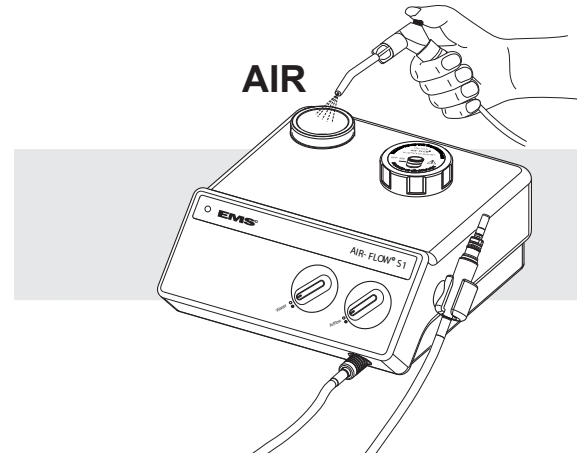

⚠ Assurez-vous que la chambre à poudre est parfaitement sèche. La présence d'humidité peut créer des concrétions dans la poudre.

⚠ Pour éviter d'obstruer l'appareil, ne pas remplir la chambre à poudre au-dessus de la ligne rouge "Max".

⚠ Utilisez uniquement de la poudre fournie par EMS.

⚠ Fermez correctement votre bouteille. Les conditions de stockage sont décrites aux chapitres "Rangement de votre produit en cas de non-utilisation prolongée" et "Caractéristique technique".

⚠ Achten Sie darauf, dass die Pulverkammer absolut trocken bleibt. Andernfalls kann es zu Verklumpungen des Pulvers kommen.

⚠ Um ein Verstopfen des Gerätes zu vermeiden, die rote Linie "Max" der Pulverkammer nicht überfüllen.

⚠ Nur original EMS Pulver verwenden.

⚠ Schliessen Sie Ihre Flasche. Die Lagerungsbedingungen werden in den Kapiteln "Lagerung ihres Produktes bei Längerer Nichtnutzung" und "Technische Daten".

Llenado de la cámara de polvo

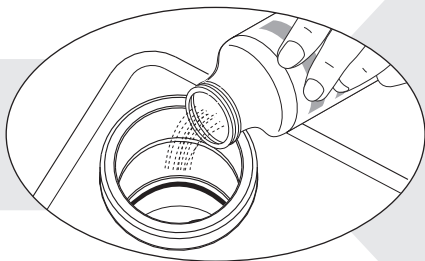

⚠ Asegúrese de que la cámara de polvo esté perfectamente seca. La presencia de humedad puede crear concreciones en el polvo.

⚠ Para evitar bloquear el equipo, no llenar la cámara de polvo por encima de la línea roja "Max".

⚠ Utilice únicamente producto en polvo proporcionado por EMS.

⚠ Cierre correctamente su botella. Las condiciones de almacenaje se describen en los capítulos "Conservación de su producto en caso de inactividad prolongada" y "Especificaciones técnicas".

Riempimento del vano per la polvere

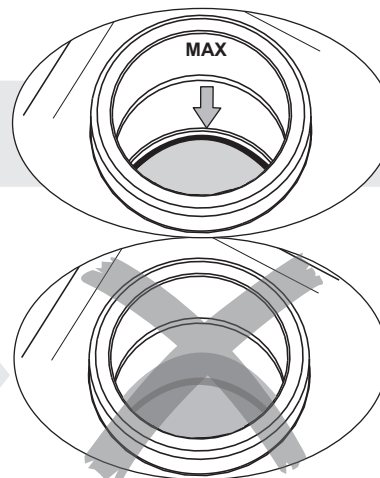

⚠ Assicurarsi che il vano per la polvere sia perfettamente asciutto. La presenza di umidità può creare delle concrezioni nella polvere.

⚠ Per evitare l'intasatura dell'apparecchio, non riempire il vano per la polvere al di sopra della linea rossa "Max".

⚠ Utilizzate soltanto polvere fornita da EMS.

⚠ Chiudete correttamente il flacone. Le condizioni di conservazione sono descritte ai capitoli "Conservazione del vostro prodotto per periodi di inattività prolungati" e "Dati tecnici".

Påfyllning av pulverbehållaren



⚠ Se till att pulverbehållaren är helt torr. Fukt kan medföra att pulvret klumpar sig.

⚠ Undvik pulverstopp genom att inte fylla pulverbehållaren över den röda linjen märkt "Max".

⚠ Använd endast pulver levererat av EMS.

⚠ Stäng flaskan ordentligt. I kapitlen "Förvaring av produkten under längre tid utan användning" och "Tekniska data" redogörs för krav på förhållanden vid förvaring.

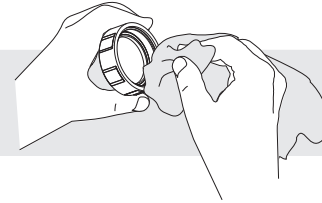
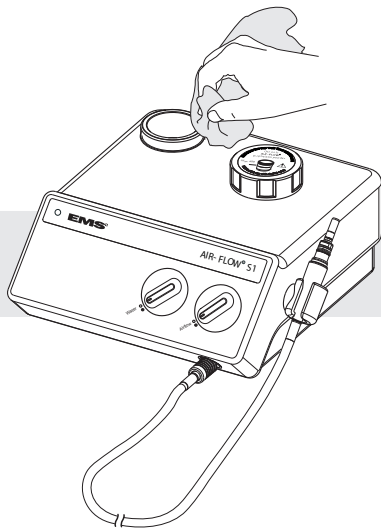

Clean the threads of the powder chamber before screwing on the cap.

 Ensure that the cap is not damaged. Replace faulty parts immediately.

 Ensure that the powder chamber is closed tight. Otherwise air and / or powder could leak.

 Check the O-ring of the cap. Please refer to the information provided in the chapter "Regular Cleaning and Maintenance".

Nettoyez le pas de vis de la chambre à poudre et du bouchon avant de le visser.

 Assurez-vous que le bouchon ne soit pas endommagé. Remplacez immédiatement les pièces défectueuses.

 Assurez-vous que la chambre à poudre est bien fermée. Autrement, de l'air ou du mélange air / poudre peut s'échapper.

 Contrôlez l'état du joint O-ring du bouchon. Veuillez vous référer au chapitre "Entretien périodique et maintenance".

Schrauben Sie den Verschluss erst dann auf das Gerät, nachdem Sie das Gewinde der Pulverkammer gesäubert haben.

 Versichern Sie Sich, dass der Schraubverschluss nicht beschädigt ist Ersetzen Sie fehlerhafte Teile sofort.

 Stellen Sie sicher, dass die Pulverkammer fest geschlossen ist. Andernfalls Luft und/oder Puder konnten auslaufen.

 Kontrollieren Sie den O-Ring des Schraubverschlusses. Beachten Sie dazu die Hinweise im Abschnitt "Regelmässige Reinigungs und Wartungsarbeiten".

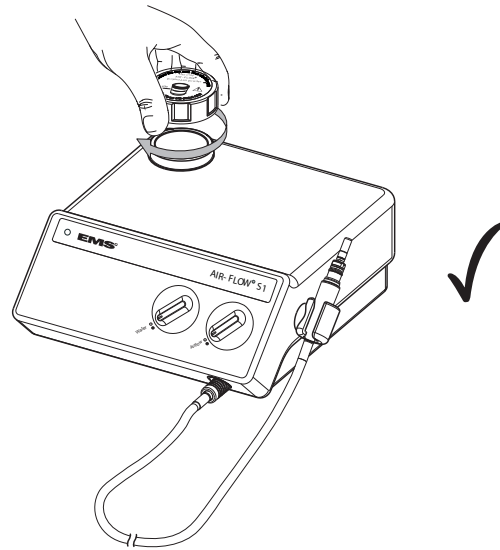

Limpié la rosca de la cámara de polvo antes de colocar la tapa.

 Compruebe que la tapa no está dañada. Sustituya las piezas defectuosas inmediatamente.

 Compruebe que la cámara de polvo está bien cerrada. Si no el aire y/o el polvo podían escaparse.

 Controle siempre la junta tórica de la tapa. Para ello, consulte el capítulo "Trabajos periódicos y mantenimiento".

Pulire la filettatura del vano per la polvere prima di avvitare il tappo.

 Accertatevi che il tappo non sia danneggiato. Sostituire immediatamente i pezzi difettosi.

 Accertarsi che il vano della polvere sia chiuso in maniera stretta. Altrimenti l'aria e/o la polvere potrebbero fuoriuscire.

 Controllare gli O'ring del tappo. Per favore consultare il capitolo "Cura e la manutenzione periodica".

Rengör pulverbehållarens gängor innan locket skruvas på.

 Säkerställ att locket inte är skadat. Byt omedelbart ut skadade delar.

 Säkerställ att pulverbehållarens är ordentligt försluten. Luft och/eller pulver kan annars läcka ut.

 Kontrollera lockets O-ring. Se informationen under "Regelbunden rengöring och underhåll".

PREPARING FOR TREATMENT

Connecting the handpiece

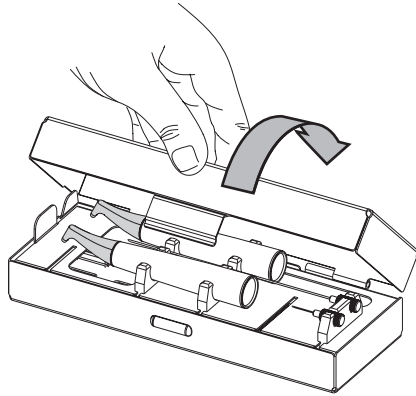

PRÉPARATION POUR LE TRAITEMENT

Mise en place de la pièce à main

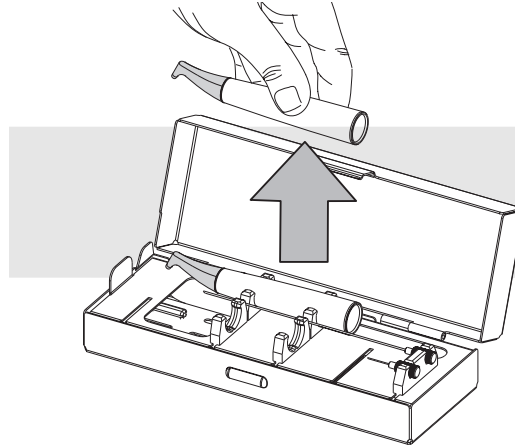

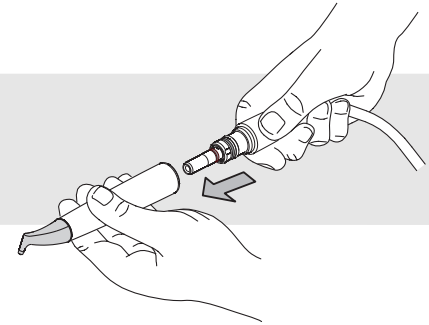

VORBEREITEN FÜR DIE BEHANDLUNG

Aufstecken des Handstückes



 For further details concerning the use of the handpiece please refer to the operating instructions of Air-Flow® system.

 Pour plus de détails concernant l'utilisation de la pièce à main, veuillez vous référer aux modes d'emploi des systèmes Air-Flow®.

 Weitere Informationen über die verschiedenen Anwendungen und der Behandlung des Handstückes beziehen Sie sich bitte die auf Bedienungsanleitung des Air-Flow® Systems.

PREPARACIÓN PARA EL TRATAMIENTO

Montaje del mango

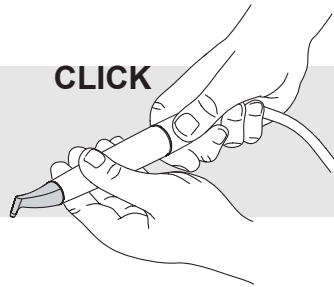



PREPARATIVI PER IL TRATTAMENTO

Montare il manipolo

FÖRBEREDELSE FÖR BEHANDLING

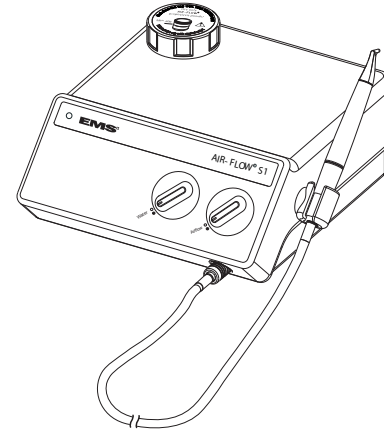
Anslutning av handstycke



 Hallará información más detallada referente a la utilización del mango en las instrucciones de empleo de los sistemas Air-Flow®.

 Per ulteriori informazioni sull'uso del manipolo, fare riferimento alle istruzioni dei sistemi Air-Flow®.

 Ytterligare information om handhavande av handstycke finns i den bruksanvisning som medföljer Air-Flow®-systemet.

OPERATING THE UNIT

UTILISATION DE L'APPAREIL

BEDIENEN DES GERÄTES

Switching On / Off

Mise sous tension

Ein- / Ausschalten

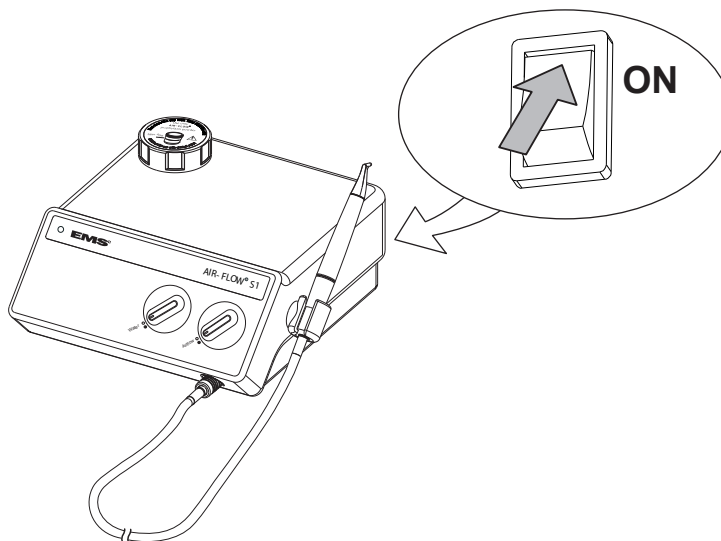

 When the unit is powered up, the control lamp lights up and the powder chamber is under pressure.

 Lors de la mise sous tension de l'appareil, le voyant lumineux s'allume et la chambre à poudre est sous pression.

 Wenn das Gerät eingeschaltet ist leuchtet die Leuchtanzeige auf und die Pulverkammer steht unter Druck.

USO DEL APARATO

Encendido / Apagado

USO DELL'APPARECCHIO

Accendere / spegnere

ANVÄNDNING AV APPARATEN

Slå av och på

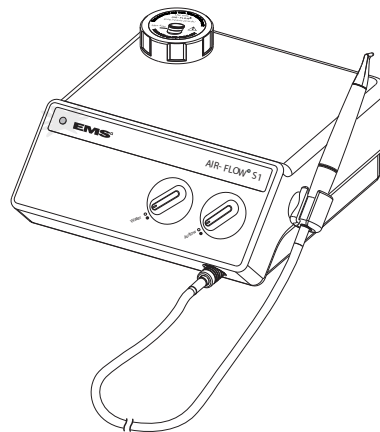

 Cuando se conecta la unidad, el indicador luminoso se enciende y la cámara de polvo se encuentra bajo presión.

 Quando l'apparechio è alimentato, le spie di funzionamento si accendono ed il vano per la polvere è posto sotto pressione.

 När apparaten är påslagen tänds indikatorlampan och pulverbehållaren ställs under tryck.

Foot pedal

Pédale de commande

Fusspedal

Liquid

Irrigation

Flüssigkeit

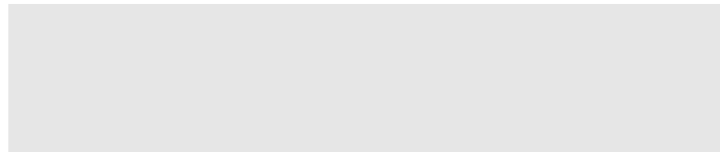
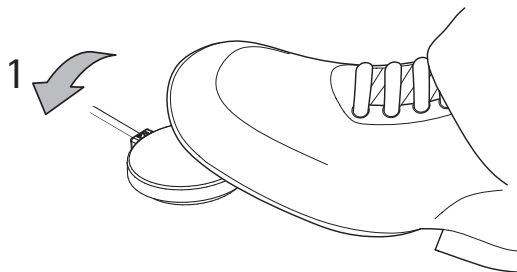

Air / Powder with liquid

Air/Poudre avec irrigation

Pulver-Luftgemisch mit Flüssigkeit

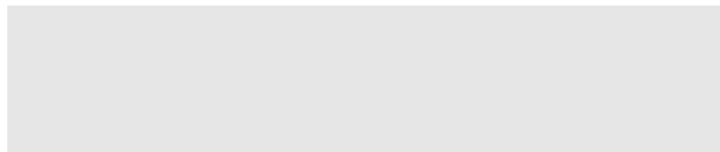
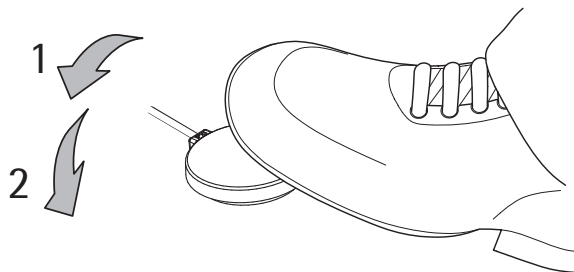

Pedal de control

Pedale di comando

Fotpedal

Irrigación

Irrigazione

Vätska

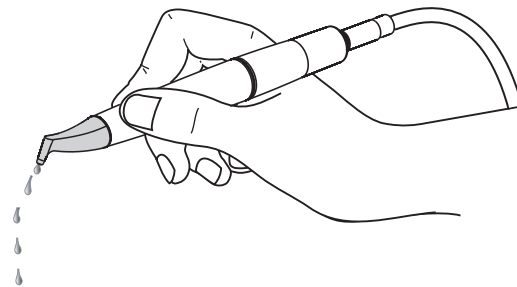

Aire/Polvo con irrigación

Aria/polvere con irrigazione

Luft/pulver med vätska

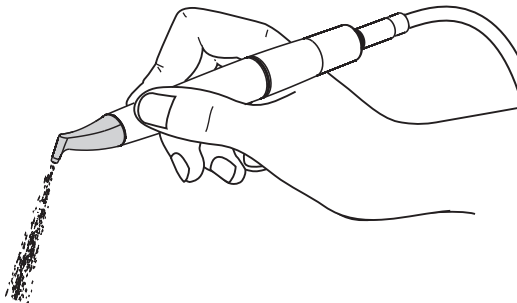



Setting the water flow rate

Réglage du débit d'eau

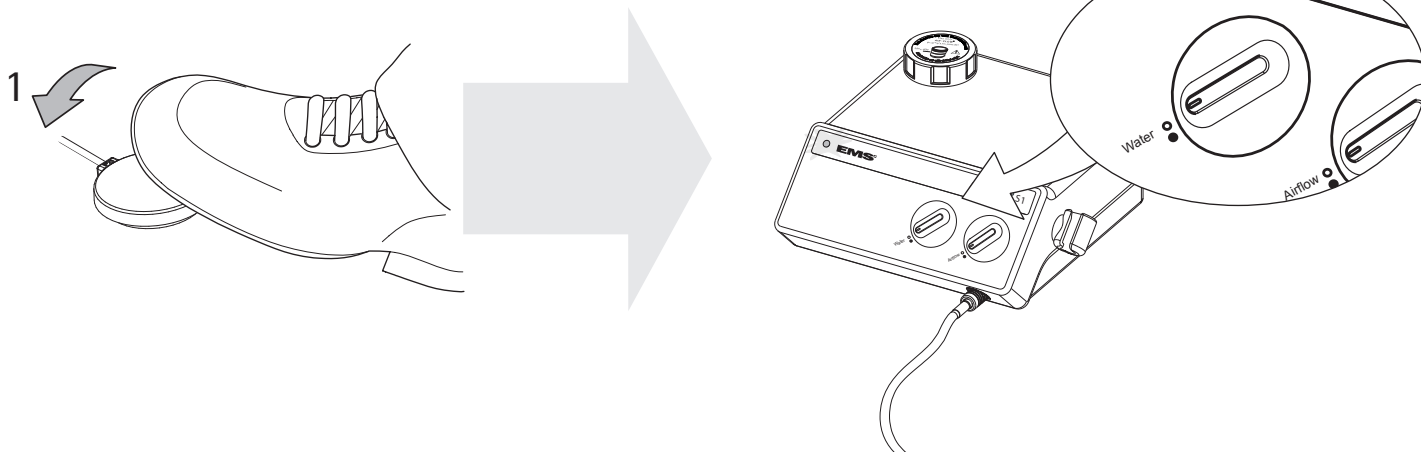
Einstellen der Wassermenge



 Set the water flow rate from your unit to obtain a uniform spray.

 Réglez le débit d'eau à partir de votre appareil afin d'obtenir un jet d'eau uniforme.

 Stellen Sie die Wassermenge an Ihrem Gerät so ein, dass sich ein gleichförmiger Wasserstrahl ergibt.

Regulado del caudal de agua

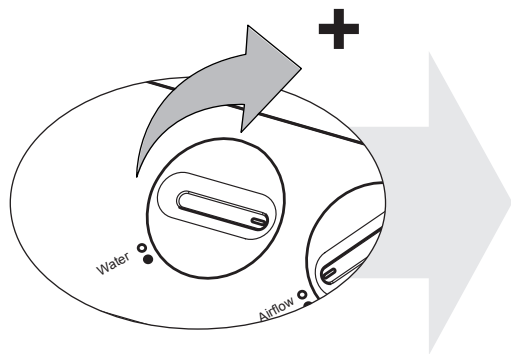



Regolazione della velocità del flusso dell'acqua

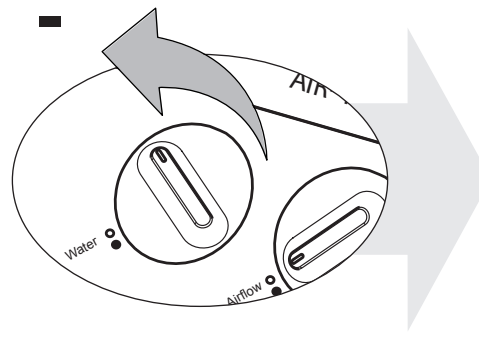

Reglering av vattenflöde



 Ajuste el caudal de agua desde su equipo con el fin de obtener un chorro de agua uniforme.

 Regolare la portata dell'acqua del vostro apparecchio per ottenere un getto d'acqua uniforme.

 Reglera vattenflödet från apparaten så att strålen blir jämn.

Setting the air flow rate

Réglage du débit d'air

Einstellen der Luft menge

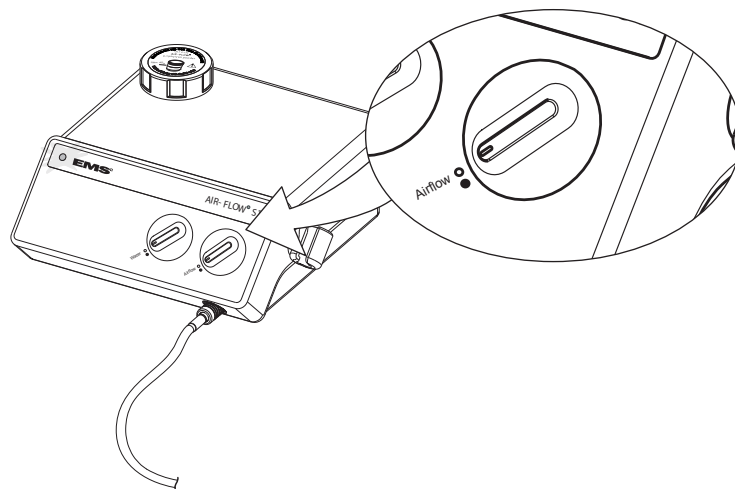
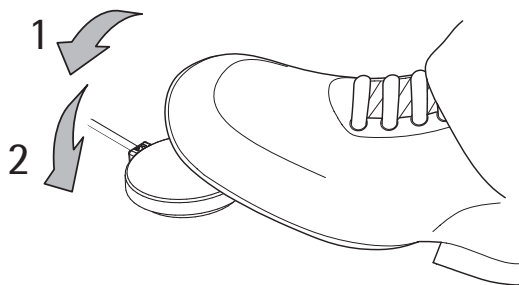

 You will find information precise on the handling and setting water / air please refer to the operating instructions of Air-Flow® system.

 Vous trouverez les informations précises sur le maniement et réglage eau / air dans les modes d'emploi des systèmes Air-Flow®.

 Weitere Informationen über verschiedene Anwendungen, die Handhabung und Einstellung Wasser/Luft finden Sie in den Bedienungsanleitungen der Air-Flow® Systeme.

Regulado del caudal de aire

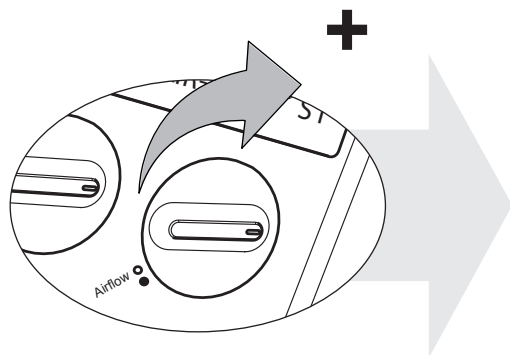



Regolazione della velocità del flusso dell'aria

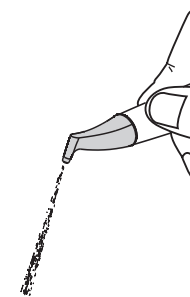
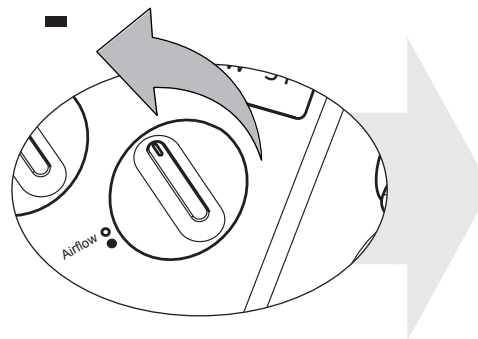

Reglering av luftflödet



 Encontrará información precisa sobre la manipulación de agua / aire por favor en los instrucciones de empleo del sistema Air-Flow®.

 Informazioni dettagliate relative alla regolazione aria / acqua disponibili sul manuale di istruzioni del sistema Air-Flow®.

 Närmare information om handhavande och inställning av luft och vatten finns i bruksanvisningen till Air-Flow®-systemet.

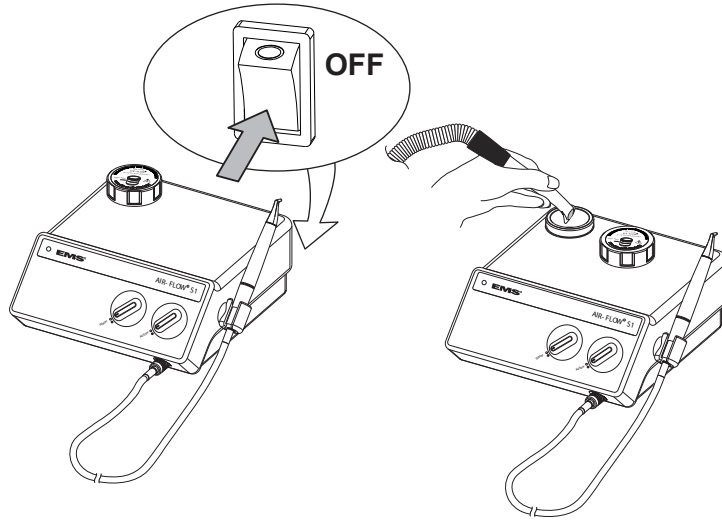

Powder change



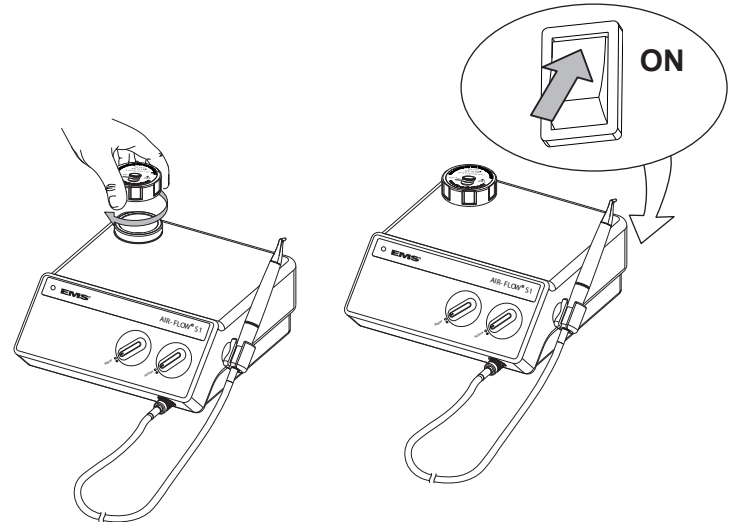



Changement de poudre



Pulveraustausch

-  Purge the unit for 20 s to avoid various reactions caused by the mixture of the powder.
-  Fill the unit as indicated to chapter "Filling the powder chamber".

-  Purgez l'appareil durant 20 secondes pour éviter différentes réactions dues au mélange de poudre.
-  Remplissez l'appareil comme indiqué au chapitre "Remplissage de la chambre à poudre".

-  Reinigen Sie das Gerät für 20 s aus, um die verschiedenen Reaktionen zu vermeiden, die durch die Mischung des Pulvers verursacht werden.
-  Füllen Sie das Gerät, wie im Kapitel angegeben, "Einfüllen des Pulverkammer".

Cambio de polvo

Cambiamento polvere

Byte av pulver

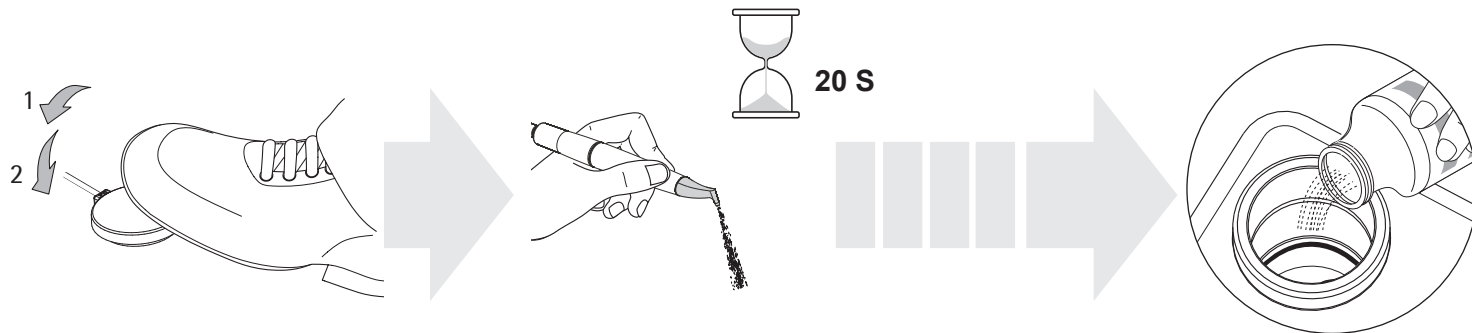



 Purgue el equipo durante 20 s para evitar varias reacciones provocadas por la mezcla del polvo.

 Rellene el equipo tal y como se indica en el capítulo "Llenado de la cámara de polvo".

 Spurgare l'apparecchio per 20 secondi al fine di evitare reazioni provocate dalla combinazione delle polveri.

 Riempire l'apparecchio come indicato nel capitolo "Riempimento del vano per la polvere".

 Töm apparaten i 20 sek för att undvika reaktioner av olika slag på grund av att pulver blandas.

 Fyll apparaten enligt anvisningar i kapitlet "påfyllning av pulverkammaren".

DISINFECTING, CLEANING AND STERILIZING

Unit

DÉSINFECTION, NETTOYAGE ET STÉRILISATION

Appareil

DESINFIZIEREN, REINIGEN UND STERILISIEREN

Gerätes

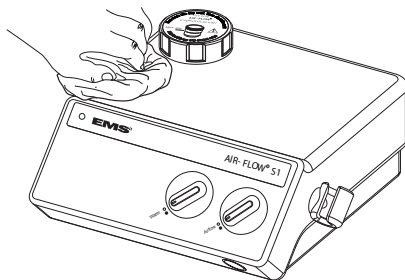



 Clean the unit only with an alcohol-based, commercially available (ethanol, isopropanol), colourless disinfectant. The use of scouring powder or an abrasive sponge will damage its surface.

 The unit and the footpedal are not protected against water spray. They cannot be sterilized.

 Nettoyez l'appareil uniquement avec un désinfectant sans colorant à base d'alcool, vendu dans le commerce (éthanol, isopropanol). L'utilisation de poudre à récurer ou d'une éponge abrasive endommagerait sa surface.

 L'appareil et la pédale ne sont pas protégés contre les projections d'eau. Ils ne peuvent pas être stérilisés.

 Reinigen Sie Ihr Gerät mit einem handelsüblichen, farblosen Desinfektionsmittel auf Alkoholbasis (Ethanol, Isopropanol). Bei der Verwendung eines Scheuerpulvers oder Hartschwamms kann die Oberfläche beschädigt werden.

 Das Gerät und das Fusspedal sind nicht Spritzwassergeschützt. Sie können nicht sterilisiert werden.

DESINFECCIÓN, LIMPIEZA Y ESTERILIZACIÓN

Equipo

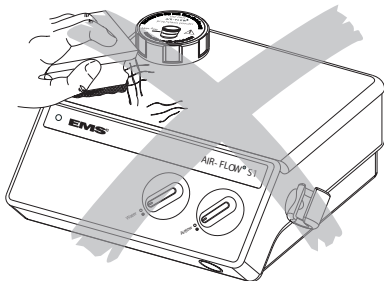



 Limpié el equipo sólo con un desinfectante sin colorantes a base de alcohol común (etanol, isopropanol). La utilización de polvos de limpieza o de una esponja abrasiva dañarían su superficie.

 El equipo el pedal de control no están protegidos contra las proyecciones de agua. No pueden esterilizarse.

DISINFEZIONE, PULIZIA E STERILIZZAZIONE

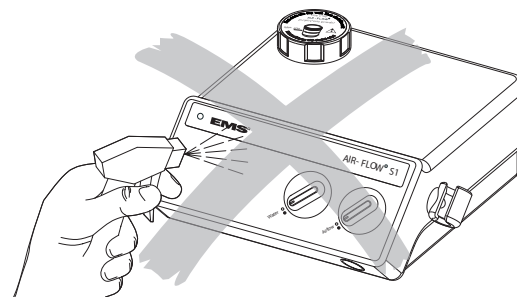
Apparecchio





 Pulire l'apparecchio unicamente con un disinfettante senza colorante a base di alcool, venduto in commercio (etanolo, isopropanolo). L'utilizzo di un detergente in polvere o di una spugna abrasiva danneggerebbe la sua superficie.

 L'apparecchio ed il pedale non sono protetti contro gli schizzi d'acqua. Non possono essere sterilizzati.

DESINFICERING, RENGÖRING OCH STERILISERING

Apparaten

 Rengör endast apparaten med ett ofärgat, alkoholbaserat desinfektionsmedel som finns tillgängligt i handeln (etanol, isopropanol). Användning av skurpulver eller slipande material orsakar skador på ytan.

 Apparat och fotpedal är inte skyddade mot vattenstänk. De kan inte steriliseras.

Handpiece cord

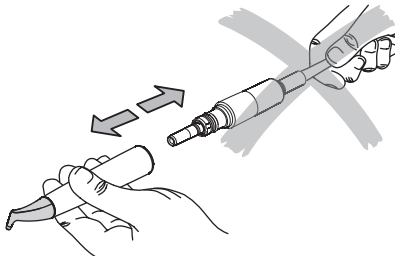
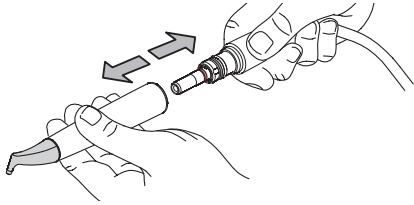

 Clean the handpiece cord only with an alcohol-based, commercially available (ethanol, isopropanol), colourless disinfectant. The use of scouring powder or an abrasive sponge will damage her surface.

 The cord cannot be sterilized.

Cordon de pièce à main

 Nettoyez le cordon uniquement avec un désinfectant sans colorant à base d'alcool, vendu dans le commerce (éthanol, isopropanol). L'utilisation de poudre à récurer ou d'une éponge abrasive endommagerait sa surface.

 Le cordon ne peut pas être stérilisé.

Handstückschlauch

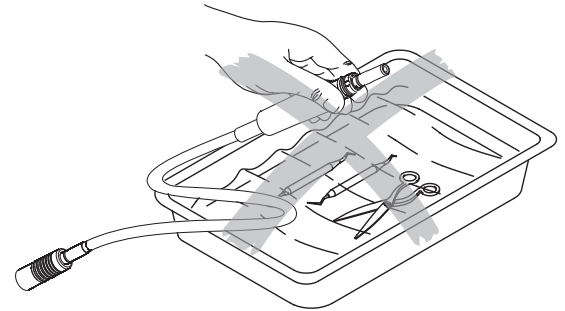
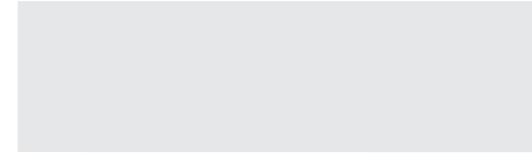

 Reinigen Sie den Handstückschlauch mit einem handelsüblichen, farblosen Desinfektionsmittel auf Alkoholbasis (Ethanol, Isopropanol). Bei der Verwendung eines Scheuerpulvers oder Hartschwamms kann die Oberfläche beschädigt werden.

 Den Handstückschlauch können nicht sterilisiert werden.

Manguera del mango

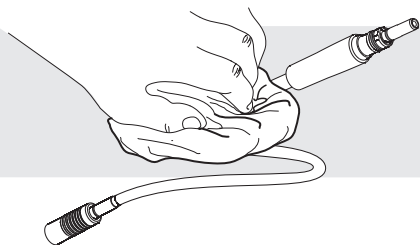

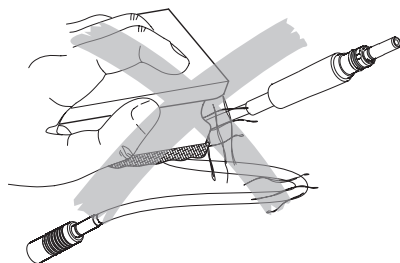

Cordone del manipolo

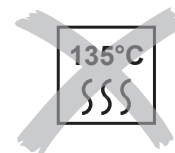

Handstyckenas slang





 Limpié las mangueras del mango únicamente con un desinfectante sin colorantes, a base de alcohol común (etanol, isopropanol). La utilización de polvos de limpieza o de una esponja abrasiva dañarían su superficie.

 Los manguera no pueden esterilizarse.

 Pulire il cordone del manipolo unicamente con un disinfettante senza colorante a base di alcool, venduto in commercio (etanolo, isopropanolo). L'utilizzo di un detergente in polvere o di una spugna abrasiva danneggerebbe la sua superficie.

 il cordone non possono essere sterilizzati.

 Rengör endast handstyckenas slang med ett ofärgat, alkoholbaserat desinfektionsmedel som finns tillgängligt i handeln (etanol, isopropanol). Användning av skurpulver eller slipande material orsakar skador på ytan.

 Slang kan inte steriliseras.

Handpiece

Pièce à mains

Handstückes

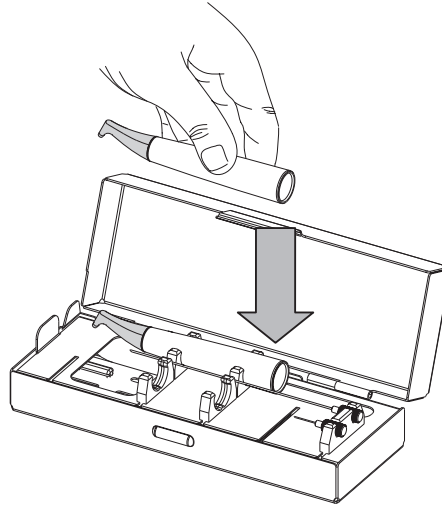

 For disinfecting, cleaning and sterilizing the handpiece, please refer to the operating instructions of Air-Flow® systems.

 Pour la désinfection, nettoyage et stérilisation de la pièce à mains, veuillez vous référer aux modes d'emploi des systèmes Air-Flow®.

 Für die Desinfektion, Reinigung und Sterilisierung des Handstückes möchten wir Sie auf die Bedienungsanleitungen der Air-Flow® Systeme verweisen.

Mango

Manipolo

Handstycke



Para desinfectar, limpiar y esterilizar del mango, por favor consulte el instrucciones de empleo de los sistemas del Air-Flow®.



Per la disinfezione, al pulizia e la sterilizzazione del manipolo, fare riferimento al manuale d'istruzioni dei sistemi Air-Flow®.





I bruksanvisningarna till Air-Flow®-systemen finns anvisningar för att desinficera, rengöra och sterilisera handstycke.

Cap

Bouchon

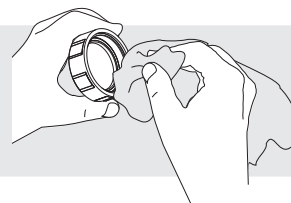
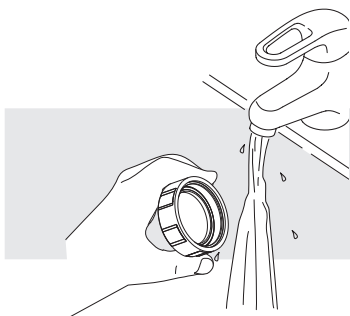
Schraubverschluss





 Clean and disinfect regularly the cap. First rinse it with water, and then disinfect it with alcohol (ethanol, isopropanol).

 The cap cannot be sterilized.

 The cap must be absolutely dry.

 Nettoyez et désinfectez régulièrement le bouchon. Rincez-le d'abord à l'eau, puis désinfectez-le à l'alcool (éthanol, isopropanol).

 Le bouchon ne peut pas être stérilisé.

 Le bouchon doit être parfaitement sec.

 Reinigen und desinfizieren Sie den Schraubverschluss regelmässig. Spülen Sie ihn mit Wasser aus, bevor Sie ihn mit Alkohol (Äthanol, Isopropanol) desinfizieren.

 Der Schraubverschluss kann nicht sterilisiert werden.

 Der Schraubverschluss muss vollständig trocken sein.

Tapa

Tappo

Lock

AIR

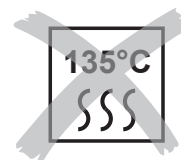
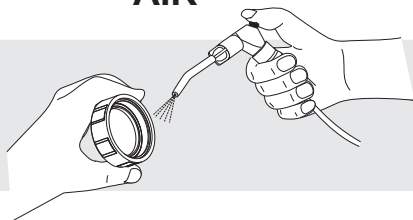

 Limpié y desinfecte regularmente la tapa. Aclárela con agua y a continuación desinfectela con alcohol (etanol, isopropanol).

 La tapa no puede ser esterilizada.

 La tapa debe estar perfectamente seca.

 Pulire e disinfettare regolarmente il tappo. Prima sciacquarlo con acqua, quindi disinfettarlo con alcool (etanolo, isopropanolo).

 Il tappo non può essere sterilizzato.

 Il tappo deve essere perfettamente asciutto.

 Rengör och desinficera locket regelbundet. Skölj det först med vatten och desinficera det sedan med alkohol (etanol, isopropanol).

 Locket kan inte steriliseras.

 Locket måste vara helt torrt.

REGULAR CLEANING AND MAINTENANCE

O-ring

ENTRETIEN PÉRIODIQUE ET MAINTENANCE

O-ring

REGELMÄSSIGE REINIGUNGS- UND WARTUNGSARBEITEN

O-Ringe

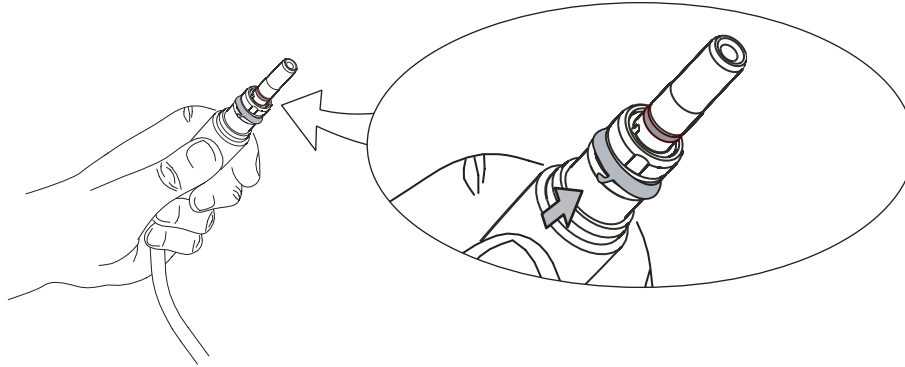

 If an O-ring is damaged or worn out, it must be replaced immediately.

 Si un joint O-ring est endommagé ou usé, il doit être remplacé immédiatement.

 Sollte ein O-Ring beschädigt oder verschlissen sein, muss er sofort ersetzt werden.

TRABAJOS PERIÓDICOS Y MANTENIMIENTO

O-ring

CURA E LA MANUTENZIONE PERIODICA

O-ring

REGELBUNDEN RENGÖRING OCH UNDERHÅLL

O-ring

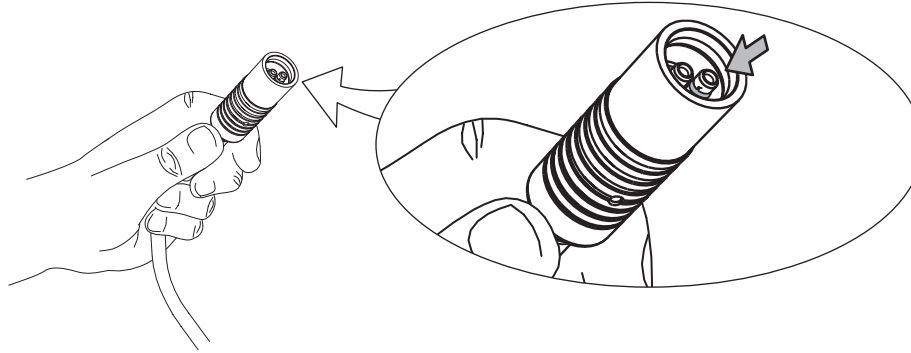

 Si la junta O-ring está dañada o usada, debe ser substituida inmediatamente.

 Se un O-ring è danneggiato o consumato, deve essere sostituito immediatamente.

 Om en O-ring är skadad eller utsliten måste den bytas omgående.

Powder Chamber

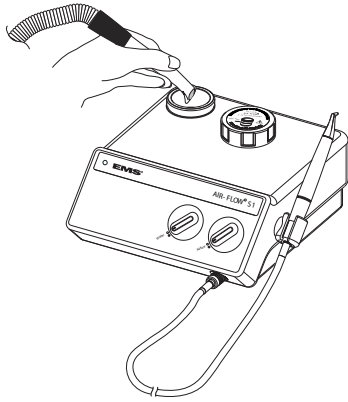

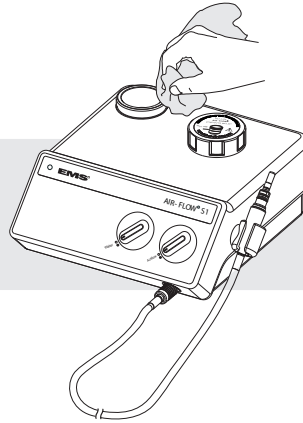

Chambre à poudre

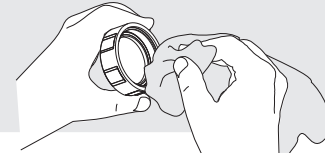

Pulverkammer



 Clean regularly the powder chamber.

 The cap and its seal must be replaced at least once a year.

 Nettoyez régulièrement la chambre à poudre.

 Le bouchon et son joint doivent être remplacés au moins une fois par an.

 Reinigen Sie die Pulverkammer regelmäßig.

 Der Schraubverschluss und die Dichtung müssen mindestens einmal im Jahr ausgetauscht werden.

Cámara de polvo

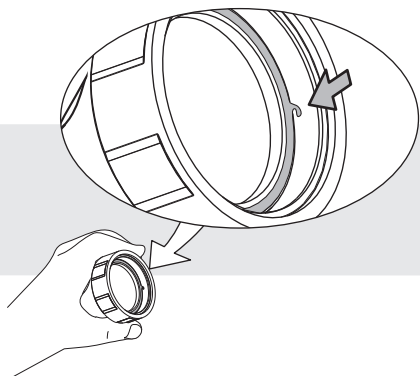

Vano per la polvere

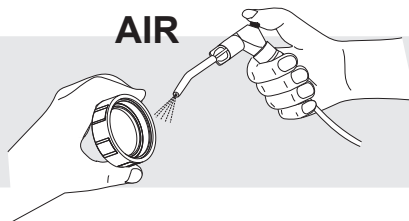

Pulverbehållaren

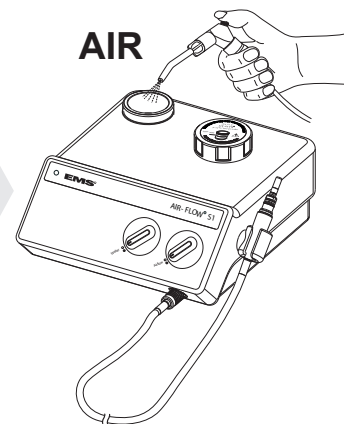



 Limpié regularmente la cámara de polvo.

 La tapa y su junta se deben sustituir al menos una vez al año.

 Pulire regolarmente il vano per la polvere.

 Il tappo e la sua guarnizione devono essere sostituiti almeno una volta all'anno.

 Rengör pulverbehållaren regelbundet.

 Lock och packning ska bytas minst en gång om året.

Water filter

Filtre à eau

Wasserfilters

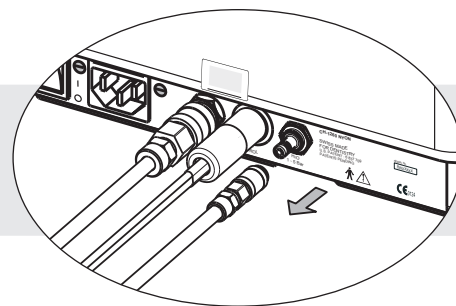
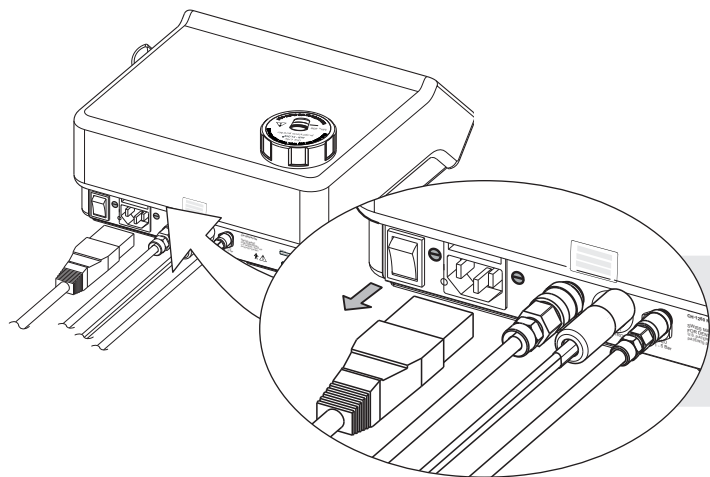

Check regularly the filter.

Contrôlez et nettoyez régulièrement le filtre.

Kontrollieren Sie und reinigen regelmässig den Filter.

Filtro de agua

Filtro di acqua

Vattenfilter

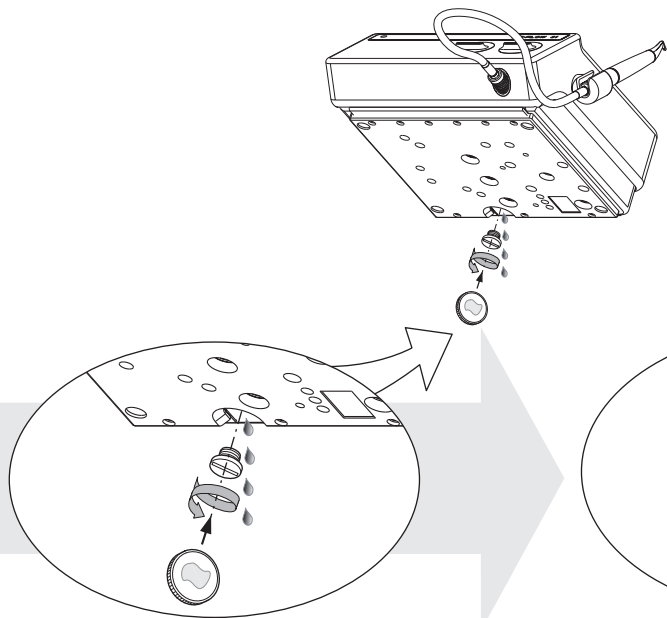

Compruebe y limpie el filtro con regularidad.

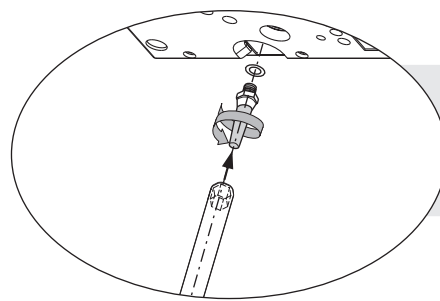

Controllare e pulire regolarmente il filtro.

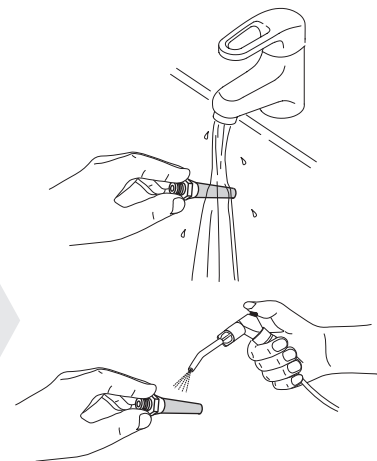

Kontrollera och rengör regelbundet filtret.

Air filter

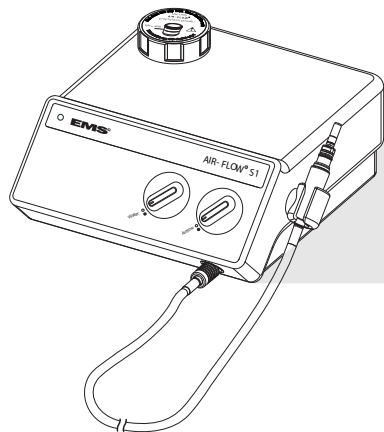

Filtres à air

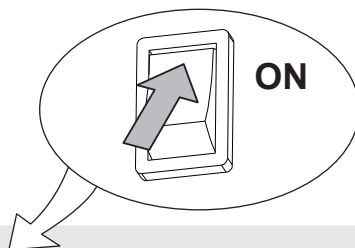

Luftfilter

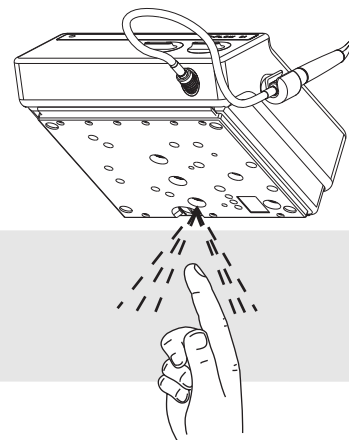

Control the air filters once per month.

Contrôlez une fois par mois les filtres à air.

Überprüfen Sie die Luftfilter einmal pro Monat.

Filtro de aire

Filtro dell'aria

Luftfilter

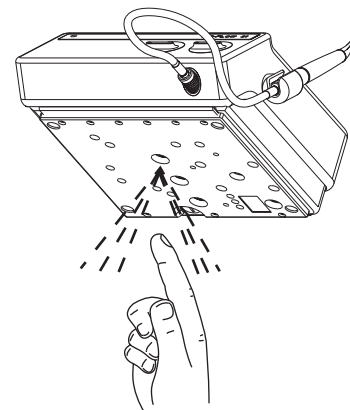
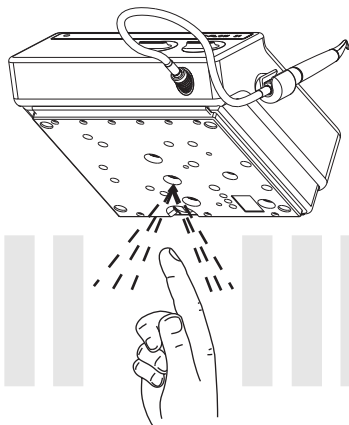

Compruebe los filtros de aire una vez por mes.

Controllare i filtri dell'aria una volta al mese.

Kontrollera luftfiltern en gång per månad.

SAFETY PRECAUTIONS

EMS and the distributor of this product accept no liability for direct or consequential injury or damage resulting from improper use, arising in particular through non-observance of the operating instructions, or improper preparation and maintenance.



Use for the intended purpose only: Before using the product, make sure that you have studied and understood the operating instructions. This also applies to any equipment used with this product. Failure to observe the operating instructions may result in the patient or user suffering serious injury or the product being damaged, possibly beyond repair.



Risk of explosion: Do not use this product in the presence of inflammable anaesthetics or gases.



This product must be used only by trained and qualified personnel.



Always examine the product for damage before starting treatment. Damaged accessories or a damaged unit must not be used and must be replaced. Use original EMS spare parts and accessories only.



Have this product exclusively repaired by an approved EMS repair center.

REMARQUES CONCERNANT LA SÉCURITÉ

EMS et le distributeur de ce produit ne peuvent être tenus responsables d'éventuels préjudices directs et indirects résultant d'un emploi inadéquat ou d'un maniement incorrect, en particulier lorsque le mode d'emploi n'a pas été respecté ou lorsque la préparation et l'entretien n'ont pas été correctement effectués.



N'utilisez le produit que pour les applications prévues: ce mode d'emploi doit être soigneusement étudié et compris avant l'utilisation. Ceci est également valable pour tous les équipements pouvant être utilisés en combinaison avec ce produit. Vous éviterez ainsi tous risques de blessures et d'endommagement de votre produit.



Risque d'explosion: N'utilisez pas ce produit en présence d'anesthésiques ou de gaz inflammables.



Ce produit ne doit être utilisé que par un personnel qualifié et formé.



Vérifiez avant chaque traitement que le produit ne présente pas de défauts. Un accessoire ou un appareil endommagé ne doit plus être utilisé. Il doit être remplacé. N'utilisez que des pièces et des accessoires EMS d'origine.



Faites réparer ce produit exclusivement par un centre de réparation agréé EMS.

SICHERHEITSHINWEISE

EMS und der Vertreter dieses Produktes haften nicht für direkte Schäden und Folgeschäden, die durch unsachgemässen Einsatz oder Handhabung dieses Produktes auftreten, insbesondere durch Nichtbeachtung der Bedienungsanleitung oder durch unsachgemässe Vorbereitung oder Wartung.



Nur für den vorgesehenen Verwendungszweck einsetzen: Diese Bedienungsanleitung ist vor dem Einsatz sorgfältig zu lesen und zu verstehen. Dies gilt gleichermaßen für alle in Kombination mit diesem Gerät eingesetzten Produkte. Auf diese Weise vermeiden Sie Verletzungen sowie Beschädigungen an ihrem Produkt.



Explosionsgefahr: Verwenden Sie dieses Produkt nicht in Gegenwart von entzündlichen Anästhetika oder Gasen.



Dieses Produkt darf nur von ausgebildetem und qualifiziertem Personal benutzt werden.



Überprüfen Sie Ihr Produkt vor jeder Behandlung auf Schäden. Beschädigtes Zubehör oder ein beschädigtes Gerät darf nicht mehr verwendet werden und ist zu ersetzen. Verwenden Sie ausschliesslich original EMS Ersatzteile oder Zubehöre.





Lassen Sie dieses Produkt ausschliesslich durch ein von EMS genehmigtes Reparaturzentrum reparieren.

CONSEJOS DE SEGURIDAD

EMS y los distribuidores de este producto no se hacen responsables de los daños directos e indirectos derivados del uso o manipulación incorrectos de este producto, especialmente por la no observación de las instrucciones de empleo o por una preparación y un mantenimiento incorrectos.

 Utilizar únicamente para su finalidad prevista: antes de utilizar este producto por primera vez, lea con atención estas instrucciones de empleo hasta su completa comprensión. Válido igualmente para todos los productos que utilice en combinación con este aparato. La no observancia de estas instrucciones de empleo puede tener como consecuencia lesiones así como desperfectos de los productos.

 Riesgo de explosión: No utilice este producto en combinación con anestésicos o gases inflamables.

 Este producto deberá ser utilizado únicamente por personal cualificado y formado para ello.

 Compruebe antes de cada tratamiento que su producto no presenta defectos. Un accesorio o un aparato dañado no se debe utilizar. Deben sustituirlo. Utilice únicamente piezas y accesorios originales EMS.

 La reparación de este producto debe ser llevada a cabo exclusivamente por centro de reparación autorizado EMS.

OSSERVAZIONI SULLA SICUREZZA

EMS e il distributore di questo prodotto declinano ogni responsabilità per danni diretti o indiretti che possono derivare da uso improprio o errato del prodotto, in particolare dall'inosservanza delle istruzioni d'uso o da preparazioni o manutenzione non idonei.

 Utilizzate il prodotto soltanto per le applicazioni previste: queste istruzioni per l'uso devono essere accuratamente studiate e comprese prima dell'utilizzo del prodotto. Questo è anche valido per tutti i prodotti che possono essere utilizzati in combinazione con questo apparecchio. Eviterete così qualsiasi rischio di ferimento e di danno del vostro prodotto.

 Rischio d'esplosione: Non usare questo prodotto in presenza di gas o anestetici infiammabili.

 Questo prodotto deve essere utilizzato esclusivamente da personale qualificato e formato.

 Controllare il prodotto prima di ogni trattamento. In caso di danni all'apparecchio o agli accessori questi non devono essere usati, ma sostituiti. Utilizzare solamente pezzi di ricambio originali EMS.

 Effettuare le riparazioni al prodotto solo da centro assistenza autorizzato EMS.

SÄKERHETSFÖRESKRIFTER

EMS och distributören av denna produkten tar inte på sig ansvaret för varken direkt eller indirekt skada som resultat av felhantering, eller ignorering av bruksanvisningen eller felaktig förberedelse och underhåll.

 Används endast till avsett ändamål : bristfällig inläring av bruksanvisningen kan resultera i skador hos patient eller användaren, eller ge skador på produkten, som i värsta fall blir oreparerbar. Före första användning av produkten, se till att Ni har studerat bruksanvisningen noga. Detta gäller även andra produkter som används tillsammans med denna apparat.

 Explosionsrisk: Använd inte denna produkt vid närvaro av brandfarliga anestetika eller gaser.

 Denna produkt får endast användas av utbildad och kvalificerad personal.

 Undersök alltid Era produkter så att de ej är skadade före användning. En skadad produkt får inte användas, utan skall ersättas. Använd endast originala EMS reservdelar och tillbehör.

 Reparera denna produkt endast hos av EMS godkänt serviceställe.

 Before each use, disinfect, clean and sterilize the different pieces and accessories of this product. Please refer to the information provided in the operating instructions. Non-sterile pieces and accessories may cause bacterial or viral infections.

 This product has been investigated with regard to safety from electrical shock and fire hazard. CSA (Canadian Standard Association) has not investigated physiological effects.

 The powders provided by EMS are specially designed for use with the unit. Do not use powders from other manufacturers as this could damage the unit or could adversely affect its efficiency.

 Never use "EMS Abrasive Powder" in the unit, as this would damage it.

 Avant chaque utilisation, désinfectez, nettoyez et stérilisez les différentes pièces et accessoires de ce produit. Respectez pour cela les indications correspondantes du mode d'emploi. Des pièces et accessoires non stérilisés peuvent être à l'origine d'infections bactériennes ou virales.

 Ce produit a fait l'objet d'une étude en ce qui a trait aux risques de choc électrique et d'incendie. CSA (Canadian Standard Association) n'a pas étudié les effets physiologiques.

 Les poudres fournies par EMS sont spécialement conçues pour être utilisées avec le produit. N'utilisez pas de poudre provenant d'autres fabricants car le produit pourrait être endommagé ou son efficacité compromise.

 N'utilisez jamais la poudre "EMS Abrasive Powder" dans l'appareil car elle l'endommagerait.

 Vor jedem Einsatz desinfizieren, reinigen und sterilisieren Sie bitte Bestandteile und Zubehör dieses Produktes. Beachten Sie dazu die entsprechenden Handhabungshinweise. Nicht sterilisierte Bestandteile und Zubehör können zu einer Infektion mit Bakterien oder Viren führen.

 Dieses Produkt war Gegenstand einer Studie bezüglich Brand- und Stromschlaggefahr. CSA (Canadian Standard Association) hat die physiologischen Wirkungen nicht untersucht.

 Die EMS-Pulver wurden speziell für den Gebrauch mit dem Produkt entwickelt. Verwenden Sie keine Fremdprodukte, da es sonst beschädigt oder in seiner Leistung beeinflusst werden kann.

 Verwenden Sie nie "EMS Abrasive Powder" in Ihrem Produkt, da es dadurch beschädigt wird.

 Antes de su primera utilización, desinfecte, limpie y esterilice los diferentes componentes y accesorios de este producto. Para ello, siga las indicaciones descritas en las instrucciones de empleo. Los componentes y accesorios no esterilizados pueden provocar una infección de origen bacteriano o viral.

 Este producto ha sido sometido a un estudio sobre los riesgos de choque eléctrico y de incendio. CSA (Canadian Standard Association) no han estudiado los efectos fisiológicos.

 El polvo EMS está especialmente diseñado para utilizarse con el aparato. No utilizar un polvo procedente de otros fabricantes, ya que esto podría dañar el aparato o reducir su eficacia.

 No utilizar el polvo "EMS Abrasive Powder" en el aparato, ya que éste resultaría dañado.

 Prima di ogni trattamento, disinfettate, pulite e sterilizzate i differenti componenti e accessori di questo prodotto. Rispettate a questo scopo le indicazioni riportate nelle istruzioni per l'uso. Componenti e accessori non sterilizzati possono essere all'origine di infezioni batteriche o virali.

 Questo prodotto è stato oggetto di uno studio sui rischi da corto circuito elettrico o incendi. CSA (Canadian Standard Association) non ha studiato gli effetti fisiologici.

 Le polveri fornite da EMS sono specificamente studiate per essere utilizzate con l'unità. Non utilizzare polveri di altri fabbricanti poiché ciò potrebbe danneggiare l'unità o potrebbe comprometterne l'efficienza.

 Non utilizzare mai la polvere "EMS Abrasive Powder" nell'apparecchio poiché lo danneggerebbe.

 Före användning skall alltid produktens delar samt tillbehör, desinficeras, rengöras och steriliseras. Se informationen i respektive bruksanvisning. Sterila detaljer medför risk för bakterie- och virusinfektioner.

 Produkten har undersökts med avseende på säkerhet mot elstötar och brand. CSA (Canadian Standard Association) har inte undersökt andra fysiologiska effekter.

 De pulver som tillhandahålls av EMS är särskilt utvecklade för att användas med apparaten. Använd inte pulver från andra tillverkare, då det kan skada apparaten eller göra att den fungerar mindre effektivt.

 Använd aldrig pulvret "EMS Abrasive Powder" med apparaten, då den skulle ta skada av detta.

STORING THE PRODUCT WHEN OUT OF USE FOR EXTENDED PERIODS

 Keep the original packaging until the product is to be disposed of permanently. You can use it for shipping or storing your unit at any time.

Should you wish to put your product out of use for an extended period of time:

- Proceed as described in the chapter "Disinfecting, cleaning and sterilizing"
- Remove the screw of the water filter to empty the unit
- Pack the product and all accessories in the original packaging

Please refer to the storage and transport conditions in the "Technical data".

 The powder should not be stored near acids or heat sources.

RANGEMENT DE VOTRE PRODUIT EN CAS DE NON-UTILISATION PROLONGÉE



 Nous vous conseillons de conserver l'emballage d'origine jusqu'à la mise au rebut de votre produit. Vous pouvez ainsi l'utiliser à tout moment pour le rangement ou le transport.

Si vous envisagez de ne pas utiliser votre produit durant une période prolongée:

- Suivez les étapes décrites au chapitre "Désinfection, nettoyage et stérilisation"
- Dévissez le bouchon du filtre à eau pour vider l'appareil
- Rangez le produit et les accessoires dans l'emballage d'origine

Veillez tenir compte des conditions de stockage et de transport décrites au chapitre "Caractéristiques techniques".

 La poudre ne doit pas être stockée à proximité d'acides ou de sources de chaleur.

LAGERUNG IHRES PRODUKTES BEI LÄNGERER NICHTNUTZUNG

 Bewahren Sie die Originalverpackung bis zur endgültigen Entsorgung Ihres Produktes auf. Sie können sie so jederzeit für die Lagerung oder den Transport benutzen.

Wenn Sie Ihr Produkt längere Zeit nicht benutzen wollen:

- Gehen Sie entsprechend dem Kapitel "Desinfizieren, Reinigen und Sterilisieren" vor
- Entfernen Sie die Schraube des Wasserfilters, um das Gerät zu leeren
- Verpacken Sie dann das Produkt und alle Zubehörteile in der Originalverpackung

Beachten Sie bitte auch die Lager- und Transportbedingungen im Kapitel "Technische Daten".

 Das Pulver darf nicht in Nähe von Säuren oder von Wärmequellen gelagert werden.

CONSERVACIÓN DE SU PRODUCTO EN CASO DE INACTIVIDAD PROLONGADA

 Le aconsejamos conserve el embalaje original hasta el momento de deshacerse de su producto. De este modo podrá utilizarlo en cualquier momento para almacenarlo temporalmente o transportarlo.

Si piensa no utilizar su producto durante un período prolongado:

- Siga el procedimiento descrito en el capítulo "Desinfección, limpieza y esterilización"
- Afloje el tapón del filtro de agua para vaciar el aparato
- Embale el producto y todos sus accesorios en el embalaje original

Por favor observe también las condiciones de almacenamiento y transporte descritas en el capítulo "Especificaciones técnicas".

 El polvo no debe almacenarse cerca de ácidos o fuentes de calor.

CONSERVAZIONE DEL VOSTRO PRODOTTO PER PERIODI DI INATTIVITÀ PROLUNGATI

 Si consiglia di conservare l'imballo originale fino allo smaltimento definitivo del vostro prodotto. Utilizzare l'imballo per la custodia ed il trasporto.

In caso di inattività prolungata:

- Seguire le istruzioni nel capitolo "Disinfezione, pulizia e sterilizzazione"
- Svitare il tappo del filtro dell'acqua per svuotare l'apparecchio
- Imballare il prodotto e tutti gli accessori nell'imballo originale

Vogliate anche tener conto delle informazioni sulle condizioni per lo stoccaggio ed il trasporto fornite nel capitolo "Dati tecnici".

 La polvere non deve essere conservata vicino ad acidi o a fonti di calore.

FÖRVARING AV PRODUKTEN VID LÄNGRE ANVÄNDAR UPPEHÅLL

 Behåll originalförpackningen tills produkten skall kasseras permanent. Förpackningen kan alltid användas till transport eller förvaring.

Gör så här om produkten skall ställas av under längre tid:

- Följ anvisningarna i avsnittet "Desinficering, rengöring och sterilisering".
- Ta bort skruven till vattenfiltret för att tömma apparaten
- Lägg produkten och alla tillbehör i originalförpackningen

Förvarings- och transportförhållanden beskrivs i avsnittet "Tekniska data".

 Pulvret bör inte förvaras nära syror eller värmekällor.

DISPOSING OF THE PRODUCT, ACCESSORIES AND PACKAGING

The product, its accessories and its packaging do not contain any substances that are dangerous for the environment.

Should you wish to **definitively dispose the product**, please comply with the regulations which apply in your country.

WARRANTY

The warranty will be valid for one year from the date of purchase of your product and accessories.

Damages due to non-adherence to the operating instructions or wear out of parts are excluded from warranty.

 The warranty of your product will be cancelled if you try to open it.

(Label "Warranty void if removed")

ACCESSORIES

Accessories are available from EMS or any authorized dealers. Please contact your customer service directly.

MISE AU REBUT DU PRODUIT, DES ACCESSOIRES ET DE L'EMBALLAGE

Le produit, ses accessoires et son emballage ne contiennent pas de substances dangereuses pour l'environnement.

Si vous souhaitez mettre définitivement au rebut le produit, respectez les directives nationales spécifiques en vigueur dans votre pays.

GARANTIE

La garantie est valable pendant une année à compter de la date d'achat de votre produit et de ses accessoires.

Des dégâts liés au non-respect du mode d'emploi ou l'usure des pièces sont exclus de la garantie.

 La garantie de votre produit sera annulée si vous essayez de l'ouvrir.

(Etiquette "Warranty void if removed")

ACCESSOIRES

Vous trouverez les accessoires auprès d'EMS ou de l'un des distributeurs autorisés. Veuillez contacter votre service clientèle directement.

ENTSORGEN DES PRODUKTES, DES ZUBEHÖRS UND DES VERPACKUNGSMATERIALS

Dieses Produkt und zugehöriges Zubehör sowie die Verpackung enthalten keine für die Umwelt gefährlichen Stoffe.

Wollen Sie Ihr Produkt endgültig entsorgen, so beachten Sie bitte die jeweils in Ihrem Land geltenden spezifischen Bestimmungen.

GARANTIE

Die Garantiezeit beträgt ein Jahr ab dem Kaufdatum des Produktes und dessen Zubehör.

Die durch Nichtbeachten der Bedienungsanleitung und durch Abnutzung entstandenen Schäden an Gerätebestandteilen sind von der Garantie ausgenommen.

 Die Garantie Ihres Produktes wird annulliert, wenn Sie versuchen, es zu öffnen.

(Etikett: "Warranty void if removed")

ZUBEHÖR

Zubehör erhalten Sie bei EMS oder einem autorisierten Händler. Wenden Sie sich bitte direkt an Ihren zuständigen Ansprechpartner.

ELIMINACIÓN DEL PRODUCTO, ACCESORIOS Y DEL MATERIAL DE EMBALAJE

El producto, sus accesorios y el material de embalaje no contienen sustancias nocivas para el medio ambiente.

Si desea eliminar el producto definitivamente, por favor respete las normas específicas vigentes en su país.

GARANTÍA

La garantía es válida durante un año desde la fecha de compra de su producto y de sus accesorios.

Los daños que pudieran resultar de la no observación de las instrucciones de empleo y del desgaste de las piezas no están cubiertos por la garantía.

 La garantía de su producto se cancelará si intentan abrirlo.

(Etiqueta "Warranty Void if removed")

ACCESORIOS

Encontrarán los accesorios para EMS o de los unos de los distribuidores autorizados. Quiere contactar su servicio clientela directamente.

SMALTIMENTO DEL PRODOTTO, DEGLI ACCESSORI E DELL'IMBALLAGGIO

Il prodotto, i suoi accessori e il suo imballaggio non contengono sostanze nocive per l'ambiente.

Se il prodotto dovrà essere definitivamente smaltito, vi preghiamo di attenervi alle direttive nazionali in vigore nel vostro paese.

GARANZIA

La garanzia è valida per un anno a partire dalla data d'acquisto del vostro prodotto e dei relativi accessori.

I danni derivanti da usura e dal non rispetto di queste istruzioni d'uso sono esclusi dalla garanzia.

 La garanzia del vostro prodotto sarà annullata se provate ad aprirlo.

(Etichetta "Warranty void if removed")

ACCESSORI

Troverete gli accessori presso la EMS o i rivenditori autorizzati. Vogliate contattare direttamente il vostro servizio clientela.

KASSERING AV PRODUKT, TILLBEHÖR OCH EMBALLAGE

Er produkt, dess tillbehör och emballage innehåller inget material som är skadligt för miljön.

Skulle Ni vilja göra Er av med dessa, följ då de regler som gäller i Ert land.

GARANTI

Garantin är giltig ett år från det datum då produkten med tillbehör inköptes.

Skador som uppkommit på grund av att bruksanvisningen inte följts samt normal förslitning omfattas inte av garantin.

 Garantin på din produkt annulleras om du försöker öppna den.

(Etikett: "Warranty void if removed")

TILLBEHÖR

Tillbehör kan erhållas från EMS eller auktoriserad återförsäljare. Kontakta kundservice.

EMS-SERVICE

Should your product need additional servicing or repairs, please send it to your dealer or our approved EMS repair center.

In the case of non-authorized repairs or damaged due to non-adherence to the operating instructions, EMS accepts no liability whatsoever. This will also void the warranty.

It is best to ship your product in the original packaging. It protects your product against damage during shipment.



Before dispatching your product including all accessories, please clean, disinfect and sterilize as described in the operating instructions.

When sending your product directly to the approved EMS repair center, please include the name of your dealer. This simplifies processing for us.

SERVICE EMS

Pour toute autre intervention de maintenance ou de réparation, envoyez votre produit à votre distributeur ou directement à votre centre de réparation agréé EMS.

Des réparations sans autorisation ou le non-respect du mode d'emploi dégagent EMS de toute responsabilité et annulent la garantie.

Pour l'expédition, utilisez de préférence l'emballage d'origine. Votre produit sera mieux protégé contre les incidents de transport.



Avant d'expédier votre produit avec l'ensemble de ses accessoires, désinfectez, nettoyez et stérilisez-le conformément au mode d'emploi.

En cas d'expédition directe de votre produit vers votre centre de réparation agréé EMS, indiquez le nom de votre distributeur. Cela nous permettra ainsi de simplifier le traitement.

EMS-SERVICE

Für alle anderen Wartungs- oder Reparaturarbeiten schicken Sie Ihr Produkt bitte an Ihren Händler oder direkt an unser EMS genehmigtes Reparaturzentrum.

Reparaturen ohne Erlaubnis sowie Schäden bei Nichtbeachtung der Bedienungsanleitung entbinden EMS von jeglicher Haftung und dadurch erlischt der Garantieanspruch.

Für den Transport verwenden Sie am besten die Originalverpackung. Ihr Produkt ist dadurch bei unsachgemäßem Transport geschützt.



Bitte denken Sie daran, Ihr Produkt mit allem Zubehör vor dem Versand entsprechend der Bedienungsanleitung zu desinfizieren, reinigen und sterilisieren.

Bei einem Direktversand Ihres Produktes an unser EMS genehmigtes Reparaturzentrum geben Sie bitte den Namen Ihres Händlers mit an. Sie erleichtern uns damit die Abwicklung.

SERVICIO TÉCNICO EMS

Para todos los demás trabajos de mantenimiento o reparación rogamos envíe su producto a su distribuidor o directamente a nuestro centro de reparación autorizado EMS.

Una reparación no autorizada así como los daños derivados de la no observación de las instrucciones de empleo liberan a EMS de cualquier responsabilidad en cuanto a la garantía se refiere.

Para el transporte, lo mejor es utilizar el embalaje original. Dentro de éste su producto estará protegido de forma óptima contra un transporte incorrecto.

 Antes de enviar su producto junto con todos sus accesorios, desinfecte, limpie y esterilice todo el material según se indica en las instrucciones de empleo.

Quando envíe su producto directamente a nuestro centro de reparación autorizado EMS, indique por favor el nombre de su distribuidor. De este modo nos facilitará la gestión.

ASSISTENZA EMS

Per altre operazioni di manutenzione ed eventuali riparazioni inviate il vostro prodotto al vostro distributore o direttamente al nostro centro assistenza autorizzato EMS.

EMS declina ogni responsabilità per danni diretti o indiretti che possono derivare dal non rispetto di queste istruzioni o da riparazioni non autorizzate. In questo caso, anche la garanzia sarà annullata.

Per la spedizione si consiglia di usare l'imballo originale per proteggere al meglio il vostro prodotto da incidenti durante il trasporto.

 Ricordatevi di pulire, disinfettare e sterilizzare il prodotto e gli accessori inclusi secondo queste istruzioni per l'uso prima del trasporto.

Se il prodotto viene spedito direttamente al vostro centro assistenza autorizzato EMS vi preghiamo di indicare il nome del vostro distributore per semplificare il trattamento della pratica.

EMS SERVICE

Om produkten behöver underhåll eller reparation, skall den sändas till återförsäljaren eller vårt EMS godkänt serviceställe.

Icke auktoriserade reparationer eller skador som uppkommit på grund av att bruksanvisningen inte följts, befriar EMS från allt ansvar och upphäver garantin.

Använd helst original emballaget vid behov av frakt. Det ger bäst skydd mot transportskador.







 Innan in Ni skickar Er produkt och dess tillbehör ber vi Er att rengöra, desinficera och sterilisera dom så som beskrivs i bruksanvisning.

Om Ni skickar produkt direkt till ett av EMS godkänt serviceställe, ber vi er ange återförsäljarens namn. Det förenklar för oss.

SYMBOLS

SYMBOLES







SYMBOLE









	<p>Manufacturer's logo Logo du fabricant Hersteller-Logo</p>
	<p>Manufacturer Fabricant Hersteller</p>
<p>Water</p>	<p>Knob for regulating the water flow rate Bouton de réglage du débit d'eau Drehregler der Wassermenge</p>
<p>Airflow</p>	<p>Knob for regulating the air flow rate Bouton de réglage du débit d'air Drehregler der Luftmenge</p>
	<p>Year of manufacture Année de fabrication Fabrikationsjahr</p>
	<p>Caution! Attention! Vorsicht!</p>
	<p>CE marking: Refers to directive 93/42 EEC, including EN 60601-1 and EN 60601-1-2 Marquage de conformité CE : Se rapporte à la directive 93/42 CEE, y compris EN 60601-1 et EN 60601-1-2 CE Konformitätskennzeichen: Bezieht sich auf die Richtlinie 93/42 EWG inklusive EN 60601-1 und EN 60601-1-2</p>
	<p>Disposal of Old Electrical & Electronic Equipment (Applicable in the European Union and other European countries with separate collection systems) Traitements des appareils électriques et électroniques en fin de vie (Applicable dans les pays de l'Union Européenne et aux autres pays européens disposant de systèmes de collecte sélective) Entsorgung von gebrauchten elektrischen und elektronischen Geräten (Anzuwenden in den Ländern der Europäischen Union und anderen europäischen Ländern mit einem separaten Sammelsystem für diese Geräte)</p>
	<p>GOST R marking for products in conformance with Russian standards GOST R marquage pour les produits conformes aux exigences russes GOST R-Kennzeichen Produkte, die den russischen Normen entsprechen</p>









SÍMBOLOS

SIMBOLI

SYMBOLER

	<p>Logotipo del fabricante Logo del produttore Tillverkarens logotype</p>
	<p>Fabricante Produttore Tillverkare</p>
<p>Water</p>	<p>Regulador del caudal de agua Manopola per selionare della velocità del flusso dell'acqua Knopp för reglering av vattenflödet</p>
<p>Airflow</p>	<p>Regulador del caudal de aire Manopola per regolare della velocità del flusso dell'aria Knopp för reglering av luftflödet</p>
	<p>Año de fabricación Data di produzione Tillverkningsår</p>
	<p>¡Precaución! Attenzione! Akta!</p>
	<p>Marcación de conformidad CE: Hace referencia a la norma 93/42 CEE inclusive EN 60601-1 y EN 60601-1-2 Marchio di conformità CE: Si riferisce alla direttiva 93/42 CEE come anche alle norme EN 60601-1 e EN 60601-1-2 CE-märke: Enligt direktivet 93/42/EEG, inklusive EN 60601-1 och EN 60601-1-2</p>
	<p>Tratamiento de los equipos eléctricos y electrónicos al final de su vida útil (Aplicable en la Unión Europea y en países europeos con sistemas de recogida selectiva de residuos) Trattamento del dispositivo elettrico od elettronico a fine vita (Applicabile in tutti i paesi dell'Unione Euroea e in quelli con sistema di raccolta differenziata) Omhändertagande av gamla elektriska och elektroniska produkter (Användbar i den Europeiska Unionen och andra Europeiska länder med separata insemplingsystem)</p>
	<p>Marcación GOST R para productos conformes con las normas de Rusia Marchio GOST R per prodotti ai sensi delle normative russe GOST R-märkning för produkter i enlighet med ryska normer</p>

	<p>Power switch "ON" Interrupteur général "ON" Hauptschalter "ON"</p>
	<p>Power switch "OFF" Interrupteur général "OFF" Hauptschalter "OFF"</p>
	<p>Input Entrée Einlass</p>
	<p>Fuse Fusible Sicherung</p>
	<p>Applied part, type B Partie appliquée du type B Anwendungsteil Typ B</p>
<p>IPX1</p>	<p>Degree of protection against water permeability Degré de protection contre la pénétration de l'eau Schutzgrad gegen Wasserdurchlässigkeit</p>
	<p>CSA marking with "C" identification for products in conformance with Canadian standards and "US" for products in conformance with US standards Marquage CSA avec identification "C" pour produit conforme aux normes canadiennes et "US" pour produit conforme US Kennzeichnung CSA mit Identifizierung "C" für Produkt konform mit den kanadischen und "US" für Produkt konform mit US-Normen</p>
	<p>Read the operation instructions Veuillez lire le mode d'emploi Siehe Bedienungsanleitung</p>
	<p>Foot pedal connection Connexion pour la pédale de commande Anschluss für das Fusspedal</p>

	<p>Interruptor principal "ON" Interruttore principale "ON" Huvudströmbrytare "PÅ"</p>
	<p>Interruptor principal "OFF" Interruttore principale "OFF" Huvudströmbrytare "AV"</p>
	<p>Entrada Entrata Intag</p>
	<p>Fusible Fusibile Säkring</p>
	<p>Pieza de aplicación tipo B Parte applicata del tipo B Tillämpad del, typ B</p>
<p>IPX1</p>	<p>Grado de protección contra la penetración de agua Grado di protezione contro la permeabilità dell'acqua Skyddsgrad mot vattengenomträngning</p>
	<p>Marcación CSA con identificación "C" para productos conformes a las normas Canadienses y "US" para productos conformes US Simbolo CSA con identificazione "C" per prodotto conforme alle norme canadesi e "US" per prodotto conforme "US" CSA-märkning med identifikation "C" för produkt som motsvarar kanadensiska normer och "US" för amerikanska</p>
	<p>Lea las instrucciones de empleo Leggere le istruzioni per l'uso Läs bruksanvisningen</p>
	<p>Conexión para el pedal Conessione per il pedale Anslutning av fotpedal</p>

<p>Segurança</p> 	<p>DEKRA INMETRO identification for products in conformance with Brazilian electrical standards</p> <p>Identification DEKRA INMETRO pour les produits en conformité avec les normes électriques brésiliennes</p> <p>DEKRA INMETRO Identifizierung für Produkte in Übereinstimmung mit den brasilianischen elektrischen Standards</p>
<p>~</p>	<p>Alternating current (AC)</p> <p>Tension alternative (AC)</p> <p>Wechselspannung (AC)</p>

<p>Segurança</p> 	<p>Identificación DEKRA INMETRO para los productos en conformidad con las normas eléctricas brasileñas</p> <p>Identificazione DEKRA INMETRO per i prodotti in conformità con gli standard elettrici brasiliani</p> <p>DEKRA INMETRO-märkning av produkterna i enlighet med brasilianska elektricitetsstandarder</p>
<p>~</p>	<p>Tensión alterna (AC)</p> <p>Tensione alternata (AC)</p> <p>Växelspänning (AC)</p>

TECHNICAL DATA

DESCRIPTION

Manufacturer	EMS SA, CH-1260 Nyon, Switzerland
Model	Air-Flow® S1
Classification EN 60601-1	- Class I - Applied part, Type B - IP 20 unit - IP X1, footpedal
Classification 93 / 42 EWG	Class IIa
Mode with irrigation: without irrigation:	Continuous operation Duty cycle 10 % during 10 min. maximum
Supply voltage	100 -110 VAC / 50-60 Hz 120 - 130 VAC / 50-60 Hz 220 VAC / 50-60 Hz 230 - 240 VAC / 50-60 Hz
Power consumption	max. 80 VA
Fuses	Ø 5 x 20 mm, 250 VAC, time lag, low breaking capacity for 100 - 130 VAC power supply: T1AL for 220 - 240 VAC power supply: T0.5AL
Water supply	1 to 5 bar (100 to 500 kPa)
Compressed air supply	4.5 to 7 bar (450 to 700 kPa)
Weight	Approx. 4.0 kg
Dimensions in mm (HxWxD)	120 x 250 x 250
Operating conditions	+10° C to +40° C 30% to 75% relative humidity Altitude max. 3000 m
Storage and transport conditions	-10°C to +40°C 10% to 95% relative humidity 500 hPa to 1060 hPa air pressure

CARACTÉRISTIQUES TECHNIQUES

DESCRIPTION

Fabriquant	EMS SA, CH-1260 Nyon, Suisse
Modèle	AIR-FLOW® S1
Classification EN 60601-1	- Classe I - Partie appliquée du Type B - IP 20 appareil - IP X1, pédale de commande
Classification 93 / 42 CEE	Classe IIa
Mode de fonctionnement avec irrigation sans irrigation	Service continu Taux d'utilisation 10% pendant 10 min. max.
Tension d'alimentation	100 -110 VAC / 50-60 Hz 120 - 130 VAC / 50-60 Hz 220 VAC / 50-60 Hz 230 - 240 VAC / 50-60 Hz
Puissance nominale	max. 80 VA
Fusibles	Ø 5 x 20 mm, 250 VAC, temporisés, bas pouvoir de coupure pour tension 100 - 130 VAC: T1AL pour tension 220 - 240 VAC: T0.5AL
Alimentation en eau	1 à 5 bars (100 à 500 kPa)
Alimentation en air comprimé	4.5 à 7 bars (450 à 700 kPa)
Poids	Approx. 4.0 kg
Dimensions en mm (HxLxP)	120 x 250 x 250
Conditions de fonctionnement	+10°C à +40°C 30% à 75% d'humidité relative Altitude max. 3000 m
Conditions de stockage et de transport	-10°C à +40°C 10% à 95% d'humidité relative pression atm. 500 hPa à 1060 hPa

TECHNISCHE DATEN

BEZEICHNUNG

Hersteller	EMS SA, CH-1260 Nyon, Schweiz
Model	AIR-FLOW® S1
Klassifikation EN 60601-1	- Klasse I - Typ B - IP 20 Gerät - IP X1, Fusspedal
Klassifikation 93 / 42 EWG	Klasse IIa
Betriebsart mit Irrigation: ohne Irrigation:	Dauerbetrieb Zeitweilig Modus 10% während 10 Minuten maximal
Versorgungsspannung	100 -110 VAC / 50-60 Hz 120 - 130 VAC / 50-60 Hz 220 VAC / 50-60 Hz 230 - 240 VAC / 50-60 Hz
Nennleistungen	max. 80 VA
Sicherungen	Ø 5 x 20 mm, 250 VAC, Zeitverzögerung, geringe Ausschaltleistung für 100 - 130 VAC: T1AL für 220 - 240 VAC: T0.5AL
Wasserversorgung	1 bis 5 bar (100 bis 500 kPa)
Druckluftversorgung	4.5 bis 7 bar (450 bis 700 kPa)
Gewicht	Ca. 4.0 kg
Abmessungen in mm (HxBxT)	120 x 250 x 250
Betriebsbedingungen	+10°C bis +40°C 30% bis 75% rel. Feuchte Maximale Höhe 3000 m
Lager- und Transportbedingungen	-10°C bis +40°C 10% bis 95% rel. Feuchte Luftdruck 500 hPa bis 1060 hPa

ESPECIFICACIONES TÉCNICAS

DENOMINACIÓN

Fabricante	EMS SA, CH-1260 Nyon, Suiza
Modelo	AIR-FLOW® S1
Clasificación EN 60601-1	- Clase I - Parte de aplicación tipo B - IP 20 aparato - IP X1, pedal de control
Clasificación 93 / 42 CEE	Clase IIa
Modo de utilización con irrigación: sin irrigación:	Utilización continua Porcentaje de utilización de 10% durante 10 minutos como máximo
Tensión alimentación	100 -110 VAC / 50-60 Hz 120 - 130 VAC / 50-60 Hz 220 VAC / 50-60 Hz 230 - 240 VAC / 50-60 Hz
Potencias nominales	max. 80 VA
Fusibles	Ø 5 x 20 mm, 250 VAC, temporizados, con bajo poder de corte para 100 - 130 VAC: T1AL para 220 - 240 VAC: T0.5AL
Toma de agua fija	1 hasta 5 bar (100 hasta 500 kPa)
Red de aire comprimido	4.5 hasta 7 bar (450 hasta 700 kPa)
Peso	Approx. 4 kg
Dimensiones en mm (alto x ancho x profundo)	120 x 250 x 250
Condiciones funcionamiento	+10°C hasta +40°C 30% hasta 75% humedad rel Altitud máxima 3000 m
Condiciones almacenamiento y transporte	-10°C hasta +40°C 10% hasta 95% humedad rel. Presión atm. 500 hPa hasta 1.060 hPa

DATI TECNICI

DENOMINAZIONE

Costruttore	EMS SA, CH-1260 Nyon, Svizzera
Modello	AIR-FLOW® S1
Classificazione EN 60601-1	- Classe I - Tipo B - IP 20 apparecchio - IP X1, pedale di comando
Classificazione 93 / 42 CEE	Classe IIa
Funzionamento con irrigazione: senza irrigazione:	Funzionamento continuo Funzionamento 10% 10 minuti al massimo
Tensione di alimentazione	100 -110 VAC / 50-60 Hz 120 - 130 VAC / 50-60 Hz 220 VAC / 50-60 Hz 230 - 240 VAC / 50-60 Hz
Potenza nominale	max. 80 VA
Fusibili	Ø 5 x 20 mm, 250 VAC, intervento ritardato, bassa capacità di interruzione 100 - 130 VAC: T1AL 220 - 240 VAC: T0.5AL
Alimentazione idrica	1 a 5 bar (100 a 500 kPa)
Alimentazione aria compressa	4.5 a 7 bar (450 a 700 kPa)
Peso	Ca. 4.0 kg
Dimensioni in mm (HxLxP)	120 x 250 x 250
Condizioni di funzionamento	+10°C a +40°C 30% a 75% d'umidità relativa Altitudine massima 3000 m
Condizioni di conservazione e di trasporto	-10°C a +40°C 10% a 95% d'umidità relativa pressione dell' aria da 500 hPa a 1060 hPa

TEKNISKA DATA

BESKRIVNING

Tillverkare	EMS SA, CH-1260 Nyon, Schweiz
Modell	AIR-FLOW® S1
Klassificering EN 60601-1	- Klass I - Tillämpad del, Typ B - IP 20, apparat - IP X1, fotpedal
Klassificering 93 / 42 EWG	Klass IIa
Mode Med spolning: Utan spolning:	Kontinuerlig drift Aktiv körnig 10% av. max.10 min.
Nätspänning	100 -110 VAC / 50-60 Hz 120 - 130 VAC / 50-60 Hz 220 VAC / 50-60 Hz 230 - 240 VAC / 50-60 Hz
Strömförbrukning	max. 80 VA
Säkringar	Ø 5 x 20 mm, 250 VAC, trög, låg brytförmåga för 100 - 130 VAC: T1AL för 220 - 240 VAC: T0.5AL
Vattentillförsel	1 - 5 bar (100 - 500 kPa)
Tryckluftsförsörjning	4.5 - 7 bar (450 - 700 kPa)
Vikt	Ca. 4.0 kg
Mått i mm (HxBxD)	120 x 250 x 250
Användningsförhållanden	+10°C till +40°C 30% till 75% relativ luftfuktighet Höjd max 3000 m
Förvaring och Transportförhållanden	-10°C till +40°C 10% till 95% relativ luftfuktighet 500 hPa till 1060 hPa lufttryck

ELECTROMAGNETIC COMPATIBILITY

 This product needs special precautions regarding electromagnetic compatibility and needs to be installed and put into service according to the note "Electromagnetic compatibility".

 Certain types of mobile telecommunication equipment could potentially interfere with this product. The separation distances recommended in the note "Electromagnetic compatibility" must be taken into account.

 This product should not be used adjacent to or stacked with an other unit. If adjacent or stacked use is necessary, this product should be observed to verify normal operation in the configuration in which it will be used.

 The use of accessories and cables other than those specified or sold by EMS as replacement parts, may result in increased emissions or decreased immunity of this product.

COMPATIBILITÉ ÉLECTROMAGNÉTIQUE

 Ce produit nécessite des précautions particulières concernant la compatibilité électromagnétique. Il doit être installé et mis en service selon la notice "Compatibilité Électromagnétique".

 Certains types d'appareils mobiles de télécommunication sont susceptibles d'interférer avec ce produit. Les distances de séparation recommandées dans la notice "Compatibilité Électromagnétique" doivent être respectées.

 Ce produit ne doit pas être utilisé à proximité d'un autre appareil ou empilé sur ce dernier. Si cette configuration ne peut être évitée, il est impératif avant l'utilisation de vérifier son bon fonctionnement dans les conditions d'utilisation.

 L'utilisation d'accessoires ou de câbles autres que ceux spécifiés ou vendus par EMS comme pièces de remplacement, peut avoir comme conséquence une augmentation de l'émission ou une diminution de l'immunité de ce produit.

ELEKTROMAGNETISCHE VERTRÄGLICHKEIT

 Für dieses Produkt sind im Bereich der elektromagnetischen Verträglichkeit spezielle Vorsichtsmassnahmen erforderlich. Es muss daher in Übereinstimmung mit der Notiz "Elektromagnetische Verträglichkeit" installiert und in Betrieb genommen werden.

 Bestimmte Typen mobiler Funkkommunikationsgeräte können das Funktionieren dieses Produkts beeinträchtigen. Die empfohlenen räumlichen Entfernungen müssen gemäss Notiz "Elektromagnetische Verträglichkeit" eingehalten werden.

 Dieses Produkt darf nicht in der Nähe eines anderen Geräts verwendet oder darauf gestapelt werden. Ist dies nicht zu vermeiden, muss die Funktion des Gerätes in dieser Konfiguration vor Benutzung geprüft werden.

 Der Gebrauch anderer Zubehörteile oder Kabel, die nicht von EMS empfohlen oder als Ersatzteile geliefert werden, kann zu verstärktem Senden oder verringerter Störfestigkeit dieses Produktes führen.

COMPATIBILIDAD ELECTROMAGNÉTICA

 Este producto necesita precauciones especiales referentes a la compatibilidad electromagnética y necesita ser instalado y puesto en servicio según la guía "Compatibilidad electromagnética".

 Determinados tipos de equipos de telecomunicaciones móviles pueden interferir potencialmente con este producto. Se deben tener en cuenta las distancias de separación recomendadas en la guía "Compatibilidad electromagnética".

 Este producto no se debe utilizar al lado o superpuesto con otro aparato. Si es necesario el uso adyacente o superpuesto se debe verificar que el producto funcione normalmente en esa configuración.

 El uso de accesorios y cables distintos a los especificados o vendidos por EMS como piezas de repuesto, puede dar lugar a un aumento de las emisiones o a la reducción de la inmunidad de este producto.

COMPATIBILITÀ ELETTROMAGNETICA

 Questo prodotto necessita di precauzioni speciali riguardo alla compatibilità elettromagnetica e deve essere installato e messo in funzione secondo la nota "Compatibilità Elettromagnetica".

 Certi tipi di apparecchi di telecomunicazione mobile potrebbero potenzialmente interferire con questo prodotto. Tenere conto delle distanze di separazione raccomandate nella nota "Compatibilità Elettromagnetica".

 Questo prodotto non dovrebbe essere utilizzato vicino a o impilato con altro apparecchio. Nel caso ciò sia inevitabile, verificare il corretto funzionamento del prodotto in questa configurazione prima del suo utilizzo.

 L'utilizzo di accessori o cavi diversi da quelli specificati o venduti da EMS come parti di ricambio può avere come conseguenza un aumento delle emissioni o una diminuzione dell'immunità di questo prodotto.

ELEKTROMAGNETISK KOMPATIBILITETS

 Denna produkt kräver särskild försiktighet avseende elektromagnetisk kompatibilitet och måste installeras och sättas igång enligt anvisningarna "Elektromagnetisk kompatibilitet".

 Vissa typer av mobiltelekommunikationsutrustning kan eventuellt störa denna produkt. Hänsyn måste tas till de separationsavstånd som rekommenderas i anvisningarna "Elektromagnetisk kompatibilitet".

 Denna produkt får inte användas bredvid eller staplas tillsammans med annan apparat. Om denna konfigurationen inte går att förhindra måste apparatens normala drift testas innan den används.

 Användning av tillbehör och kablar andra än dem som specificeras eller säljs av EMS som reservdelar, kan resultera i ökad emission eller minskad immunitet i denna produkt.

TROUBLESHOOTING

Type of problem	Solutions
Control lamp do not illuminate when the unit is switched on	<ul style="list-style-type: none"> • Switch on the unit with the power switch • Check the connections of the power cable of the unit • Check the power supply of the dental office • Send the unit to an approved EMS repair center
No powder / air jet coming from the handpiece when the footpedal is activated	<ul style="list-style-type: none"> • Switch on the unit with the power switch • Check the connections between the power cable and the unit • Check the power supply of the dental office • Check the air connection of the unit • Check the connections between the unit, the handpiece cord and the handpiece • Check the connection of the footpedal • Check the compressed air supply • Clean and dry the powder chamber • Check for presence of powder / air at cord outlet port without handpiece • Check for presence of powder / air at the system connector outlet without cord • Eliminate residual powder present in the handpiece powder channel using cleaning needles • Check the quantity of powder in your unit • Send the handpiece, the cord or the unit to an approved EMS repair center
No water jet coming from the handpiece when the footpedal is activated	<ul style="list-style-type: none"> • Switch on the unit with the power switch • Check the connections between the power cable and the unit • Check the power supply of the dental office • Check the filter • Check the water adjustment of your unit • Check the water supply of the unit • Check if the water channel of the cord is blocked, blowing through it with compressed air (max 3 bars) ----> If is blocked, send the cord to an approved EMS repair center • Check the connections between the unit, the cord and the handpiece • Check the presence of water at the connector cord output without handpiece ----> If water, the handpiece is blocked and send it to an approved EMS repair center • Check the presence of water at the unit connector cord without the cord • Check the water supply of the office • Send the handpiece to an approved EMS repair center
Water flow from the handpiece without pressing the footpedal	<ul style="list-style-type: none"> • Send the unit to an approved EMS repair center

Air flow from the handpiece without pressing the footpedal	<ul style="list-style-type: none"> • Send the unit to an approved EMS repair center
Air and / or powder is leaking from the threads of the cap of powder chamber	<ul style="list-style-type: none"> • Check the seal and the cleanness on the thread of the powder chamber and of the cap • Replace the seal if necessary • Clean the cap and the powder chamber • Change the cap • Send the unit to an approved EMS repair center
Water leakage between handpiece cord and handpiece	<ul style="list-style-type: none"> • Check the O-ring on the handpiece cord • Send the handpiece cord to an approved EMS repair center
Leakage on the unit water supply	<ul style="list-style-type: none"> • Check the water supply connection • Change the water supply hose with connector • Send the unit to an approved EMS repair center

MESURES À PRENDRE EN CAS D'INCIDENT

Type d'incident	Solutions
Le voyant lumineux ne s'allume pas lors de la mise en marche de l'appareil	<ul style="list-style-type: none"> • Mettez l'appareil sous tension à l'aide de l'interrupteur général • Contrôlez les connexions entre le cordon secteur et l'appareil • Contrôlez l'alimentation électrique du cabinet • Envoyez l'appareil à un centre de réparation agréé EMS
Aucun jet de poudre / air ne sort de la pièce à main quand la pédale de commande est activée	<ul style="list-style-type: none"> • Mettez l'appareil sous tension à l'aide de l'interrupteur général • Contrôlez les connexions entre le cordon secteur et l'appareil • Contrôlez l'alimentation électrique du cabinet • Contrôlez l'alimentation d'air de l'appareil • Contrôlez les connexions entre l'appareil, le cordon et la pièce à main • Contrôlez la connexion de la pédale de commande • Contrôlez l'alimentation en air comprimé • Nettoyez et séchez la chambre à poudre • Contrôlez la présence de poudre / air à la sortie du cordon sans pièce à main • Contrôlez la présence de poudre / air à la sortie du connecteur de l'appareil sans cordon • Éliminez la poudre résiduelle présente dans les canaux en utilisant les aiguilles de nettoyage • Contrôlez la quantité de poudre dans votre appareil • Envoyez la pièce à main, le cordon de pièce à main ou l'appareil à un centre de réparation agréé EMS
Aucun jet d'eau ne sort de la pièce à main quand la pédale de commande est activée	<ul style="list-style-type: none"> • Mettez l'appareil sous tension à l'aide de l'interrupteur général • Contrôlez les connexions entre le cordon secteur et l'appareil • Contrôlez l'alimentation électrique du cabinet • Contrôlez le réglage d'eau de votre appareil • Contrôlez le réseau d'eau de l'appareil • Contrôlez la présence de l'eau à la sortie du cordon, soufflez dedans avec de l'air comprimé (max. 3 bars) ----> s'il est bloqué, envoyez le cordon à un centre de réparation agréé EMS • Contrôlez les connexions entre l'appareil, le cordon et la pièce à main • Contrôlez la présence de l'eau à la sortie du cordon sans pièce à main ----> si il y a de l'eau, la pièce à main est bouchée • Envoyez la pièce à main à un centre de réparation agréé EMS • Contrôlez la présence d'eau à la sortie du connecteur de l'appareil sans cordon • Contrôlez le réseau d'eau du cabinet • Envoyez la pièce à main à un centre de réparation agréé EMS
Fuite d'eau à la pièce à main sans appuyer sur la pédale de commande	<ul style="list-style-type: none"> • Envoyez l'appareil à un centre de réparation agréé EMS

Fuite d'air à la pièce à main sans appuyer sur la pédale de commande	<ul style="list-style-type: none"> • Envoyez l'appareil à un centre de réparation agréé EMS
De l'air et/ou de la poudre s'échappent du pas de vis du bouchon de la chambre à poudre	<ul style="list-style-type: none"> • Vérifiez l'état du joint et la propreté du filet de la chambre à poudre et du bouchon • Remplacez le joint si nécessaire • Nettoyez le bouchon et la chambre à poudre • Changez le bouchon • Envoyez l'appareil à un centre de réparation agréé EMS
Fuite d'eau entre le cordon de la pièce à main et la pièce à main	<ul style="list-style-type: none"> • Contrôlez l'état du joint de la pièce à main • Envoyez le cordon de pièce à main à un service après-vente EMS
Fuite à l'alimentation d'eau	<ul style="list-style-type: none"> • Contrôlez la connexion d'eau de l'appareil • Envoyez l'appareil à un centre de réparation agréé EMS

FEHLERBEHEBUNG

Fehler	Abhilfe
Kontroll-Leuchten gehen nicht an wenn Gerät eingeschaltet wird	<ul style="list-style-type: none"> • Gerät am Geräthauptschalter einschalten • Netzkabel des Gerätes kontrollieren • Praxisstromversorgung überprüfen • Schicken Sie das Gerät an ein von EMS genehmigtes Reparaturzentrum
Aus dem Handstück tritt kein Pulver-/ Luftstrahl aus wenn das Fusspedal aktiviert wird	<ul style="list-style-type: none"> • Gerät am Geräthauptschalter einschalten • Kontrollieren Sie die Verbindungen zwischen Netzkabel und dem Gerät • Praxisstromversorgung überprüfen • Überprüfen Sie den Luftanschluss der Gerät • Kontrollieren Sie die Verbindungen zwischen dem Gerät, dem Schlauch und dem Handstück • Überprüfen Sie den Anschluss des Fusspedals • Kontrollieren Sie die Versorgung mit Druckluft • Säubern und trocknen Sie die Pulverkammer • Kontrollieren Sie das Vorhandensein von Pulver / Luft am Ende des Schlauchs ohne Handstück • Kontrollieren Sie das Vorhandensein von Pulver / Luft am Anschluss des Gerätes ohne Schlauch • Entfernen Sie mit Hilfe der Putznadeln das restliche Pulver aus den Leitungen • Kontrollieren Sie die Pulvermenge in Ihrem Gerät • Schicken Sie Ihr Handstück, Ihren Handstückschlauch oder das Gerät an ein von EMS genehmigtes Reparaturzentrum
Aus dem Handstück tritt kein Wasserstrahl aus wenn das Fusspedal aktiviert wird	<ul style="list-style-type: none"> • Gerät am Geräthauptschalter einschalten • Überprüfen Sie die Verbindungen zwischen Netzkabel und dem Gerät • Praxisstromversorgung überprüfen • Kontrollieren Sie den Filter • Kontrollieren Sie die Wassereinstellung Ihres Gerätes • Kontrollieren Sie das Wasserversorgung Ihres Gerätes • Überprüfen Sie ob die Wasserführung der Schnur wird blockiert, durch sie mit komprimierter Luft durchbrennend (Max. 3 bar) ----> Wenn blockiert wird, schicken Sie die Schnur zu einer EMS genehmigtes Reparaturzentrum • Verbindungen zwischen dem Gerät, dem Handstückschlauch und dem Handstück prüfen • Überprüfen Sie das Vorhandensein des Wassers an der Steckerschnur, die ohne Handstück ausgegeben wird ----> Wenn Wasser, das handpiece blockiert wird und schicken Sie es zu einer EMS genehmigtes Reparaturzentrum • Kontrollieren Sie das Vorhandensein von Wasser am Anschluss des Gerätes ohne Schlauch • Kontrollieren Sie die Wasserversorgung • Schicken Sie Ihr Handstück an ein von EMS genehmigtes Reparaturzentrum
Wasser tritt aus dem Handstück aus, ohne das Fusspedal zu betätigen	<ul style="list-style-type: none"> • Schicken Sie das Gerät an ein von EMS genehmigtes Reparaturzentrum

Luft tritt aus dem Handstück aus, ohne das Fusspedal zu betätigen	<ul style="list-style-type: none"> • Schicken Sie das Gerät an ein von EMS genehmigtes Reparaturzentrum
Luft und/oder Pulver tritt zwischen Verschluss und Pulverkammer aus	<ul style="list-style-type: none"> • Überprüfen Sie, ob sich die Silikondichtung in einem ordnungsgemässen Zustand befindet, und ob das Gewinde und der Verschluss der Pulverkammer sauber sind • Wechseln Sie falls erforderlich die Dichtung aus • Reinigen Sie den Verschluss und die Pulverkammer • Wechseln Sie den Verschluss • Schicken Sie das Gerät an ein von EMS genehmigtes Reparaturzentrum
Wasseraustritt an der Steckverbindung zwischen Handstückschlauch und Handstück	<ul style="list-style-type: none"> • Kontrollieren Sie den Zustand der Dichtungen am Anschluss des Handstücks • Schicken Sie Ihr Handstückschlauch an ein von EMS genehmigtes Reparaturzentrum
Leck and der Wasserversorgung des Geräts	<ul style="list-style-type: none"> • Kontrollieren Sie die Wasserversorgung • Wechseln Sie den Wasserversorgungsschlauch mit Stecker • Schicken Sie das Gerät an ein von EMS genehmigtes Reparaturzentrum

MEDIDAS A ADOPTAR EN CASO DE INCIDENTES

Tipo de incidente	Soluciones
El indicador luminoso no se ilumina cuando se enciende el equipo	<ul style="list-style-type: none"> • Encienda el equipo con el interruptor principal • Controle el cable de red de su equipo • Controle la alimentación eléctrica de su consulta • Envíe el equipo a un centro de reparación autorizado EMS
No sale ningún chorro de polvo/aire del mango cuando se activa el pedal de control	<ul style="list-style-type: none"> • Encienda el equipo con el interruptor principal • Compruebe la conexión entre el cable de red y el equipo • Compruebe el suministro de energía eléctrica de la consulta • Compruebe la conexión de aire del equipo • Controle las conexiones entre el equipo, la manguera y el mango • Controle la conexión del pedal de control • Compruebe la alimentación de aire comprimido • Limpie y seque la cámara de polvo • Compruebe la presencia de aire polvo a la salida de la manguera sin el mango • Compruebe la presencia de aire polvo a la salida del equipo sin manguera • Elimine cualquier polvo residual en el canal del mango utilizando aguja de limpieza • Compruebe la cantidad de polvo que queda en el equipo • Envíe el mango, la manguera o el equipo a un centro de reparación autorizado EMS
No sale ningún chorro de agua del mango cuando se activa el pedal de control	<ul style="list-style-type: none"> • Encienda el equipo con el interruptor principal • Compruebe la conexión entre el cable de red y el equipo • Compruebe el suministro de energía eléctrica de la consulta • Compruebe el filtro • Compruebe el ajuste de agua del equipo • Compruebe la alimentación de agua del equipo • Compruebe si el canal de agua de la manguera está bloqueado, inyectando aire comprimido (max 3 bar) --> Si está bloqueado, envíe la manguera a un centro de reparación autorizado EMS • Controle las conexiones entre el equipo, la manguera y el mango • Compruebe la presencia del agua en la salida del conector de la manguera sin el mango ---->Si hay agua, el mango está bloqueado. Enviélo a un centro de reparación autorizado EMS • Compruebe la presencia de agua polvo a la salida del equipo sin mangueras • Compruebe el suministro de agua de la clínica • Envíe el mango un centro de reparación autorizado EMS
Fuga de agua en el mango sin pulsar el pedal de control	<ul style="list-style-type: none"> • Envíe el equipo a un centro de reparación autorizado EMS
Fuga de aire en el mango sin pulsar el pedal de control	<ul style="list-style-type: none"> • Envíe el equipo a un centro de reparación autorizado EMS

Existen fugas de aire y/o polvo por la rosca de la tapa de la cámara de polvo	<ul style="list-style-type: none"> • Compruebe el estado de la junta y la limpieza de los filetes de la rosca de la cámara de polvo y de la tapa • Cambie la junta si es necesario • Limpie la tapa y la cámara de polvo • Cambie la tapa • Envíe el equipo a un centro de reparación autorizado EMS
Existen fugas de aire y/o polvo por la rosca de la tapa	<ul style="list-style-type: none"> • Verifique el estado de la junta tórica de la manguera • Envíe el manguera a un centro de reparación autorizado EMS
Fuga de agua en la unidad	<ul style="list-style-type: none"> • Compruebe la conexión del suministro de agua • Cambie la manguera de alimentación de agua • Envíe el equipo a un centro de reparación autorizado EMS

MISURE DA ADOTTARE IN CASO D'INCIDENTE

Tipo d'incidente	Soluzioni
Le spie di funzionamento non si illuminano dopo l'accensione dell'apparecchio	<ul style="list-style-type: none"> • Accendere l'apparecchio mediante l'interruttore principale • Controllare il cordone d'alimentazione elettrica • Controllare i collegamenti elettrici dello studio • Spedire l'apparecchio ad un centro assistenza autorizzato EMS
Azionando il pedale, non esce alcun getto di polvere/aria dal manipolo	<ul style="list-style-type: none"> • Accendere l'apparecchio mediante l'interruttore principale • Controllare la connessione fra il cordone alimentazione elettrica e l'apparecchio • Controllare i collegamenti elettrici dello studio • Controllare il raccordo pneumatico dell'apparecchio • Controllare i collegamenti tra l'apparecchio, il cordone ed il manipolo • Controllare la connessione del pedale • Controllare l'alimentatore di aria compressa • Pulire e asciugare il vano per la polvere • Verificare la presenza di aria/polvere all'uscita del cordone senza manipolo • Verificare la presenza di aria/polvere all'uscita del raccordo senza il cordone • Eliminare polveri residue dal canale per le polveri del manipolo utilizzando un ago per la pulizia • Controllare la quantità di polvere nell'unità • Spedire il manipolo, il cordone o l'apparecchio ad un centro assistenza autorizzato EMS
Azionando il pedale, non esce alcun getto di acqua dal manipolo	<ul style="list-style-type: none"> • Accendere l'apparecchio mediante l'interruttore principale • Controllare la connessione fra il cordone alimentazione elettrica e l'apparecchio • Controllare i collegamenti elettrici dello studio • Controllare il filtro • Controllare la regolazione di acqua dell'apparecchio • Controllare l'alimentazione d'acqua dell'apparecchio • Verificare se il canale del cordone è ostruito mediante l'inserimento di aria compressa (max 3 bar) ---> se vi è un'ostruzione, spedire il cordone ad un centro assistenza autorizzato EMS • Controllare le connessioni fra l'apparecchio, il cordone e il manipolo • Controllare la presenza di acqua nell'uscita del raccordo senza manipolo ---> se acqua, il manipolo è ostruito. Spedirlo ad un centro assistenza autorizzato EMS • Verificare la presenza di acqua nel cordone del raccordo senza il cordone • Controllare l'alimentazione d'acqua dello studio • Spedire il manipolo ad un centro assistenza autorizzato EMS
L'acqua fuoriesce dal manipolo senza esercitare pressione sul pedale	<ul style="list-style-type: none"> • Spedire l'apparecchio ad un centro assistenza autorizzato EMS
L'aria fuoriesce dal manipolo senza esercitare pressione sul pedale	<ul style="list-style-type: none"> • Spedire l'apparecchio ad un centro assistenza autorizzato EMS

Aria e/o polvere fuoriescono dal filetto del tappo del vano per la polvere	<ul style="list-style-type: none"> • Controllare la guarnizione e la pulizia della filettatura del vano per la polvere e del tappo • Sostituire la guarnizione se necessario • Pulire il tappo e il vano per le polveri • Sostituire il tappo • Spedire l'apparecchio ad un centro assistenza autorizzato EMS
Fuoriuscita di acqua fra il cordone del manipolo e il manipolo	<ul style="list-style-type: none"> • Controllare l'O-ring del cordone del manipolo • Spedire il cordone del manipolo ad un centro assistenza autorizzato EMS
Perdita nell'unità dell'alimentazione d'acqua	<ul style="list-style-type: none"> • Controllare la connessione dell'alimentazione d'acqua • Sostituire il flessibile dell'alimentazione d'acqua con il raccordo • Spedire l'apparecchio ad un centro assistenza autorizzato EMS

FELSÖKNING

Feltyp	Lösning
Indikatorlampa tänds inte när apparaten slås på	<ul style="list-style-type: none"> • Slå på apparaten med strömbrytaren • Kontrollera strömkabelns anslutning till apparaten • Kontrollera klinikens strömförsörjning • Sticka apparaten till ett av EMS godkänt serviceställe
Ingen pulver- eller luftstråle kommer ur handstycket när fotpedalen aktiveras	<ul style="list-style-type: none"> • Slå på apparaten med strömbrytaren • Kontrollera anslutningen mellan strömkabel och apparat • Kontrollera klinikens strömförsörjning • Kontrollera anslutningen av tryckluft till apparaten • Kontrollera anslutningarna mellan apparaten, handstyckets sladd och handstycke • Kontrollera fotpedalens anslutning • Kontrollera tryckluftsanslutningen • Kontrollera och torka ur pulverbehållaren • Kontrollera om pulver och/eller luft kommer ut ur slanganslutningen om handstycket tas bort • Kontrollera om pulver och/eller luft kommer ut ur systemanslutningen om slangen tas bort • Ta med hjälp av rengöringsnålar bort rester av pulver i handstyckets pulverkanal • Kontrollera hur mycket pulver det finns i apparaten • Skicka handstycke, slang eller apparat till av EMS godkänt serviceställe
Ingen vattenstråle kommer ut ur handstycket när fotpedalen aktiveras	<ul style="list-style-type: none"> • Slå på apparaten med strömbrytaren • Kontrollera anslutningen mellan strömkabel och apparat • Kontrollera klinikens strömförsörjning • Kontrollera filtret • Kontrollera apparatens inställning för vatten • Kontrollera apparatens vattenförsörjning • Kontrollera om slangens vattenkanal är tilltäppt genom att blåsa tryckluft (max 3 bar) genom den ----> Skicka slangen till av EMS godkänt serviceställe om den är tilltäppt • Kontrollera anslutningarna mellan apparaten, handstyckets sladd och handstycke • Kontrollera om vatten kommer ut ur slanganslutningen om handstycket tas bort ----> Om vatten kommer ut är handstycket tilltäppt och skickas till av EMS godkänt serviceställe • Kontrollera om vatten kommer ut ur apparatens slanganslutning om slangen tas bort • Kontrollera klinikens vattenförsörjning • Skicka handstycket till av EMS godkänt serviceställe
Vattenflöde från handstycket utan att fotpedalen trycks ner	<ul style="list-style-type: none"> • Sticka apparaten till ett av EMS godkänt serviceställe

Luftflöde från handstycket utan att fotpedalen trycks ner	<ul style="list-style-type: none"> • Sticka apparaten till ett av EMS godkänt serviceställe
Luft och/eller pulver tränger ut från gångorna till pulverkammarens lock	<ul style="list-style-type: none"> • Kontrollera packningen samt att pulverbehållare och lockets gängor är rena • Byt vid behov packningen • Rengör lock och pulverbehållare • Byt lock • Skicka apparaten till av EMS godkänt serviceställe
Vattenläckage mellan handstyckets slang och handstycke	<ul style="list-style-type: none"> • Kontrollera O-ringen till handstyckets slang • Skicka handstyckets slang till av EMS godkänt serviceställe
Läckage vid apparatens vattenförsörjning	<ul style="list-style-type: none"> • Kontrollera anslutningen vid vattenkopplingen • Byt vattenslang och ev koppling • Skicka apparaten till av EMS godkänt serviceställe

EMS Electro Medical Systems SA

Ch. de la Vuarpillière 31
1260 Nyon
SWITZERLAND
Tel. +41 22 99 44 700
Fax +41 22 99 44 701
e-mail: welcome@ems-ch.com



Manufacturer
Electro Medical Systems SA
Ch. de la Vuarpillière 31
1260 Nyon - SWITZERLAND

EMS worldwide offices (dental)

CANADA
EMS Canada Inc.
6525 Décarie, Suite 205 Montréal
Québec H3W 3E3 Canada
Tel. +1 514 736 5066
Fax +1 514 736 5065
e-mail: info@ems-canada.ca

GERMANY
EMS Electro Medical Systems Vertriebs GmbH
Schatzbogen 86
D-81829 München
Tel. +49 89 42 71 610
Fax +49 89 42 71 61 60
e-mail: info@ems-dent.de

SPAIN
EMS Electro Medical Systems España SL
Bernardino Obregón 14 bis
E-28012 Madrid
Tlf. +34 91 528 99 89
Fax +34 91 539 34 89
e-mail: administracion@ems-espana.com

FRANCE
EMS France Sarl
23, Av. Louis Bréguet
Immeuble Santos Dumont, Bâtiment D
F-78140 Vélizy Villacoublay
Tél. +33 1 34 58 03 80
Fax +33 1 34 58 03 90
e-mail: info@ems-france.fr

ITALY
EMS Italia S.r.l
Via Faravelli 5
I-20149 Milano
Tel. +39 02 3453 8111
Fax +39 02 3453 2778
e-mail: dental@ems-italia.it

USA
EMS Corporation
11886 Greenville Avenue #120
Dallas, TX 75243, USA
Tel. +1 972 690 83 82
Fax +1 972 690 89 81
e-mail: info@ems-na.com

EMS-SWISSQUALITY.COM